

第34回道南小学生バドミントン大会

令和7年2月16日 北斗市総合体育館

6年生以下男子シングルス

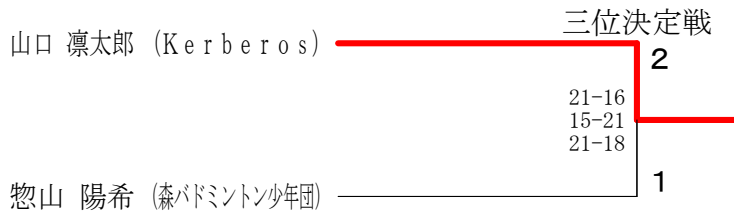
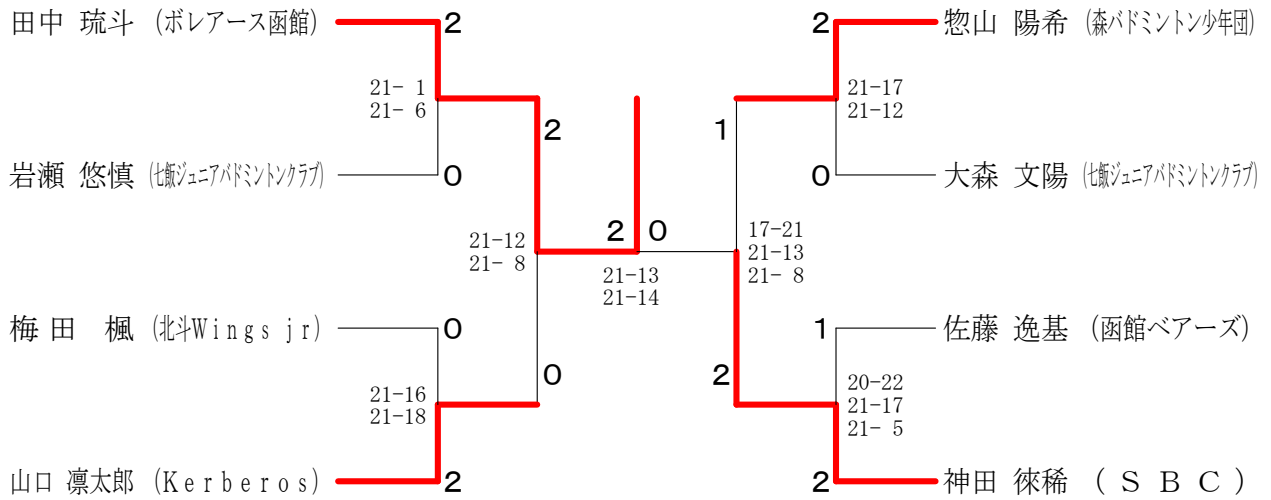

5年生以下男子シングルス

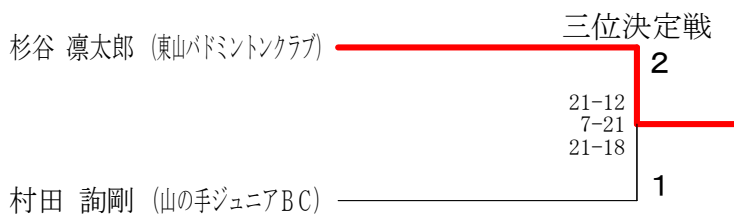
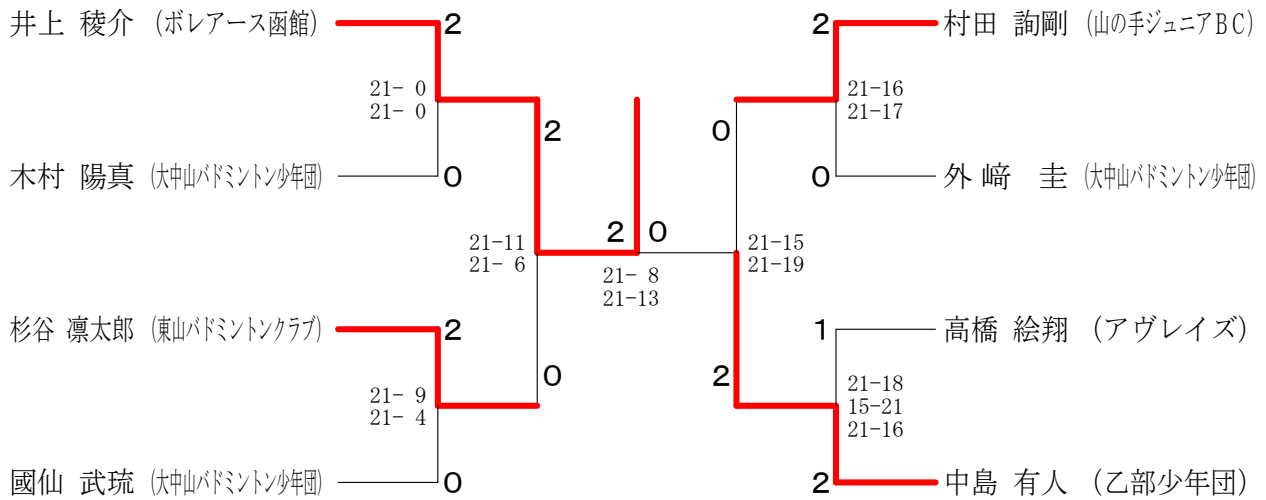

第34回道南小学生バドミントン大会

令和7年2月16日 北斗市総合体育館

4年生以下男子シングルス

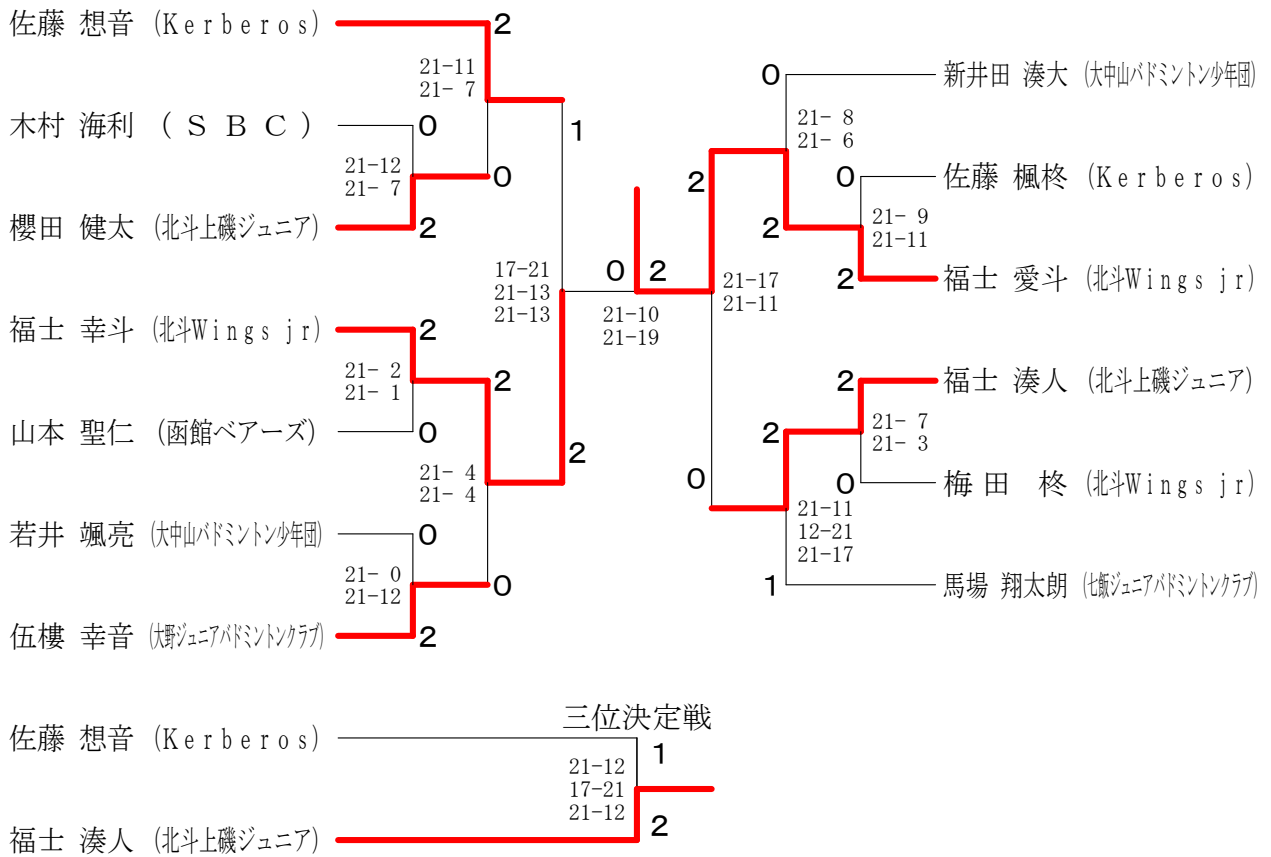

3年生以下男子シングルス

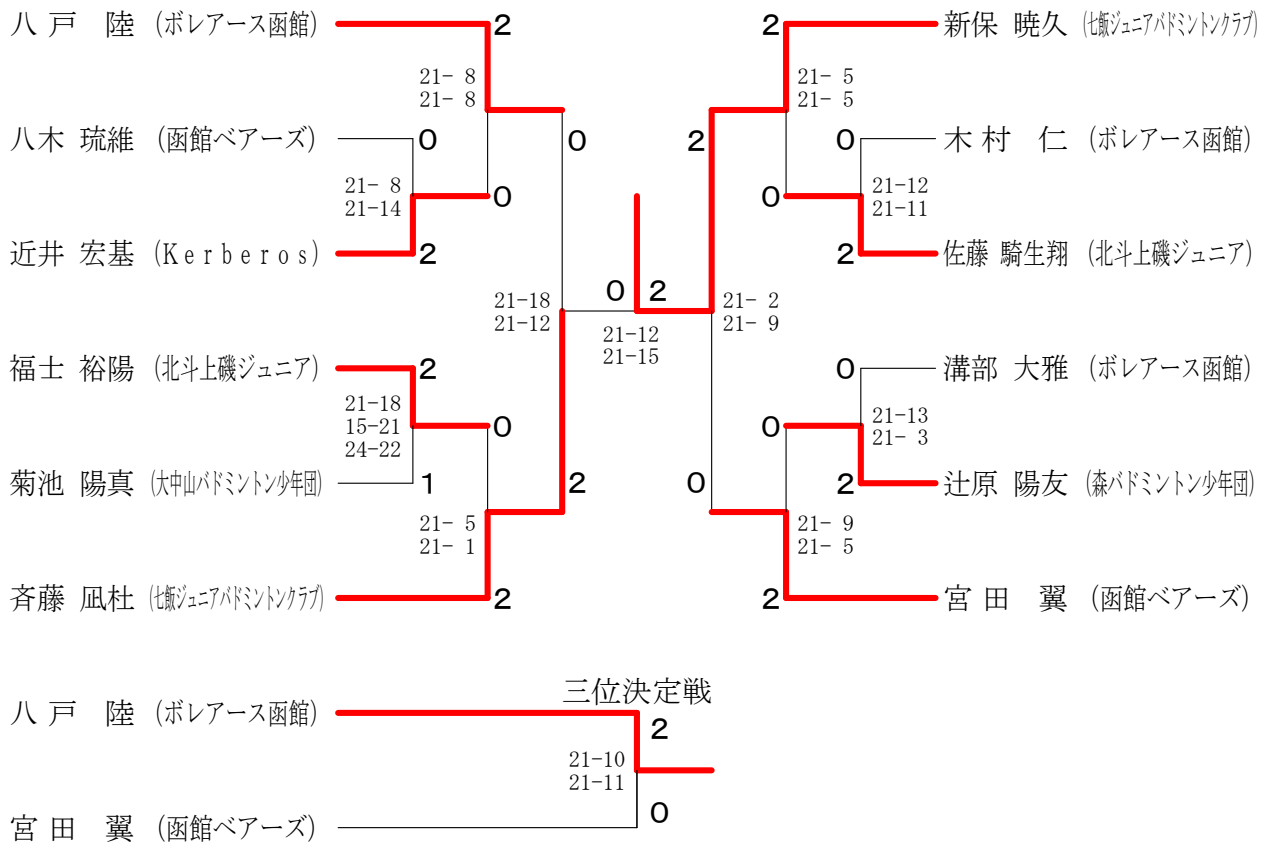

第34回道南小学生バドミントン大会

令和7年2月16日 北斗市総合体育館

6年生以下女子シングルス

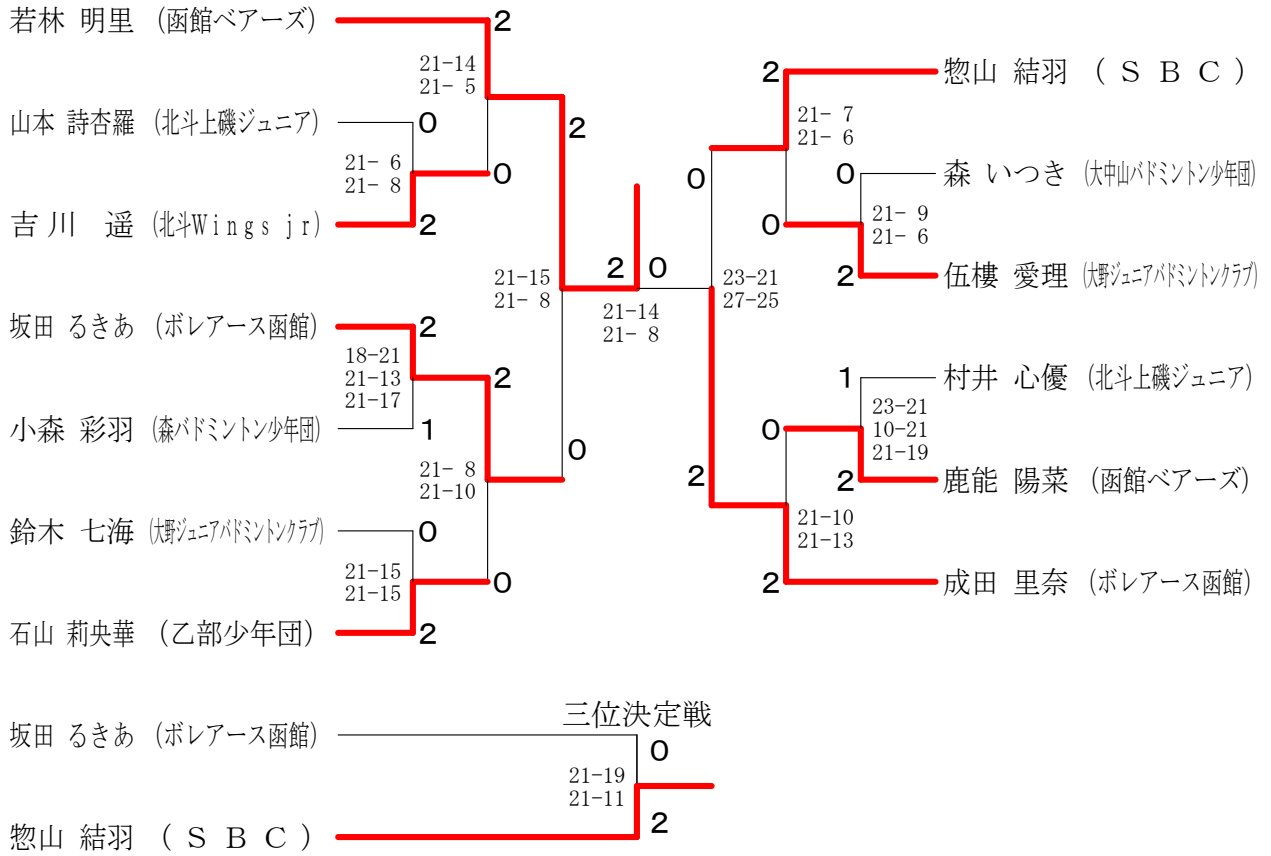

5年生以下女子シングルス

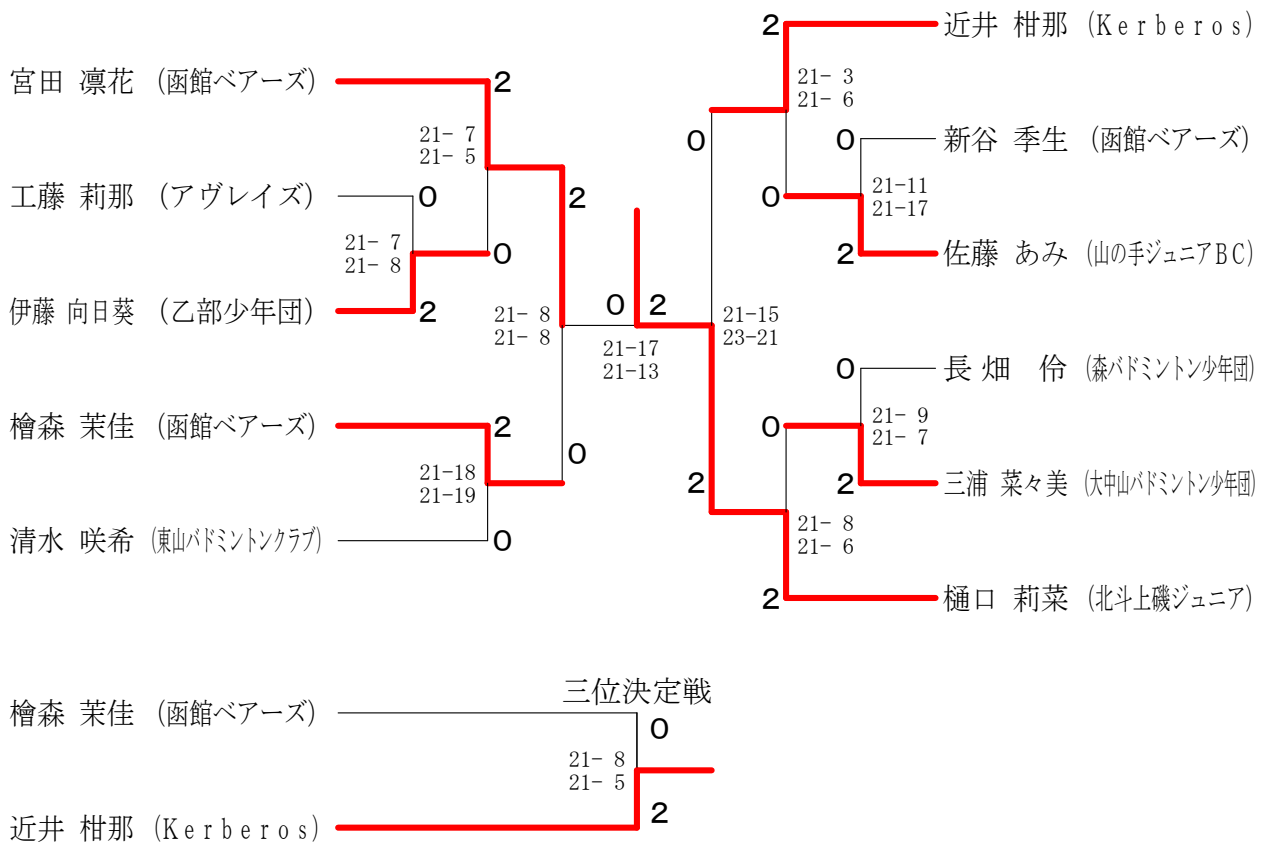

4年生以下女子シングルス

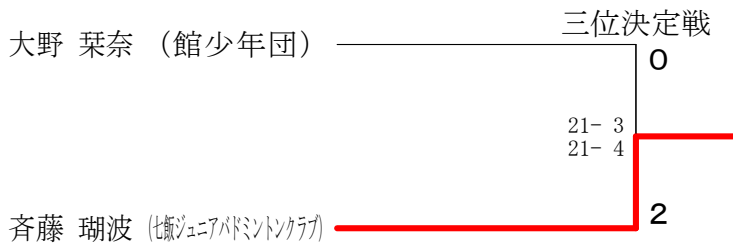
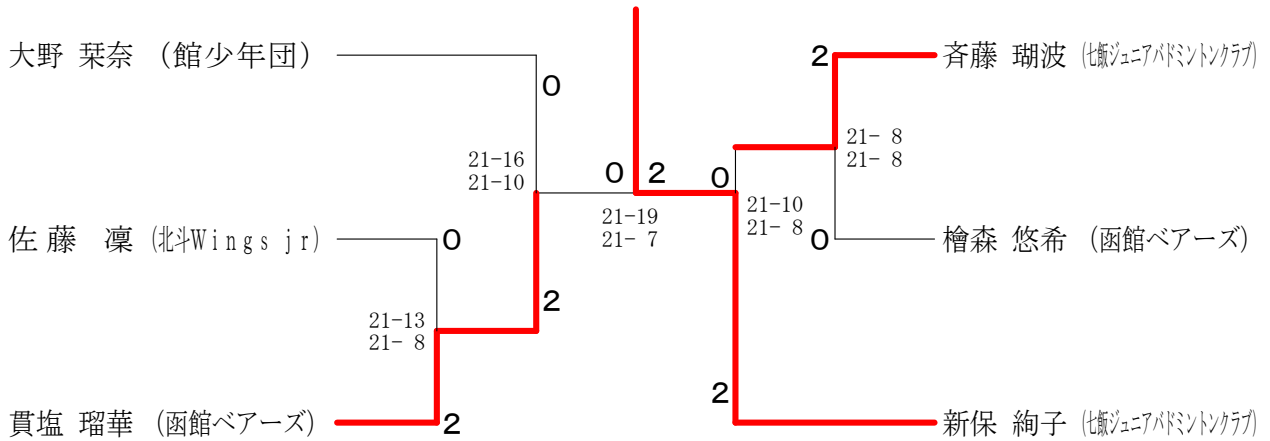

3年生以下女子シングルス

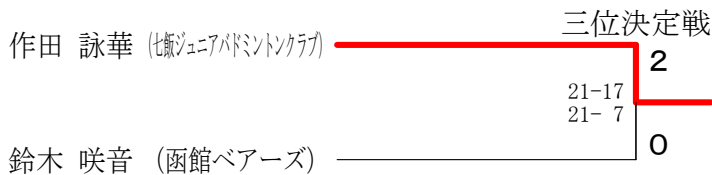
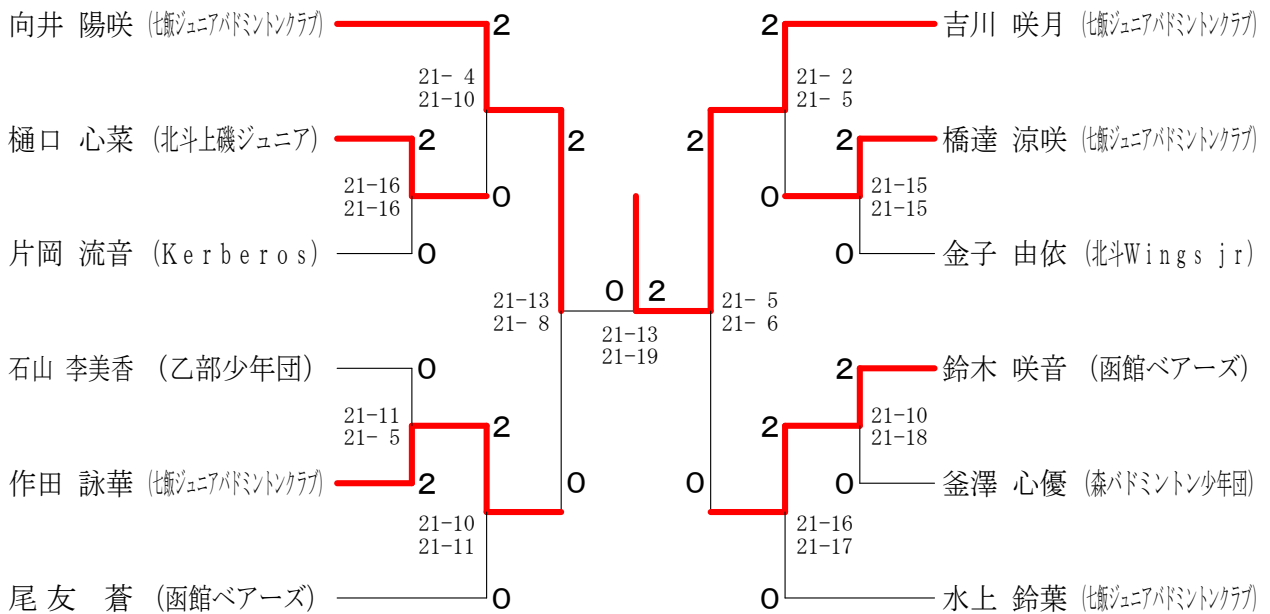

6年生以下男子ダブルス	金子 杉本	高松 橋橋	武伏 澤見	勝敗	順位
金子 爽真 杉本 朋季 (大中山バドミントン少年団)		○ 21-12 21-16	○ 21-11 21-11	M 2-0 G 4-0 P 84-50	1
高橋 龍ノ介 松橋 蓮 (館少年団)	× 12-21 16-21		○ 21-17 21-14	M 1-1 G 2-2 P 70-73	2
武澤 俊介 伏見 斗良 (七飯ジュニアバドミントンクラブ)	× 11-21 11-21	× 17-21 14-21		M 0-2 G 0-4 P 53-84	3

5年生以下男子ダブルス	青丸 木井	越野 澤口	平川 大西	勝敗	順位
青丸 悠太 丸井 太進 (大中山バドミントン少年団)		○ 21- 4 21- 7	○ 21- 5 21- 7	M 2-0 G 4-0 P 84-23	1
越野 稜永 澤口 誠之介 (北斗上磯ジュニア)	× 4-21 7-21		○ 21-14 21-18	M 1-1 G 2-2 P 53-74	2
平川 琥大 大西 琉ノ介 (七飯ジュニアバドミントンクラブ)	× 5-21 7-21	× 14-21 18-21		M 0-2 G 0-4 P 44-84	3

3年生以下男子ダブルス	新井田 高野	井岸 柴田	平川 吉田	勝敗	順位
新井田 一晴 高野 爽介 (大中山バドミントン少年団)		○ 21-10 21- 7	○ 12-21 21-19 21-11	M 2-0 G 4-1 P 96-68	1
井岸 蓮士郎 柴田 浩輔 (東山バドミントンクラブ)	× 10-21 7-21		× 21-15 7-21 14-21	M 0-2 G 1-4 P 59-99	3
平川 葵大 吉田 乙稀 (七飯ジュニアバドミントンクラブ)	× 21-12 19-21 11-21	○ 15-21 21- 7 21-14		M 1-1 G 3-3 P 108-96	2

6年生以下女子ダブルス	阿部 一戸	山本 柏木	堀内 保坂	勝敗	順位
阿部 唯愛 一戸 椎菜 (大野ジュニアバドミントンクラブ)		○ 21-7 21-10	○ 21-10 21-12	M 2-0 G 4-0 P 84-39	1
山本 紗椰 柏木 ゆな (七飯ジュニアバドミントンクラブ)	× 7-21 10-21		○ 21-10 21-17	M 1-1 G 2-2 P 59-69	2
堀内 咲希 保坂 万智 (七飯ジュニアバドミントンクラブ)	× 10-21 12-21	× 10-21 17-21		M 0-2 G 0-4 P 49-84	3

5年生以下女子ダブルス	工藤 浅野	水上 岸田	高橋 岡嶋	勝敗	順位
工藤 萌々 浅野 さとみ (山の手ジュニアBC)		○ 21-11 17-21 25-23	× 14-21 8-21	M 1-1 G 2-3 P 85-97	2
水上 琴葉 岸田 陽詩 (七飯ジュニアバドミントンクラブ)	× 11-21 21-17 23-25		× 15-21 14-21	M 0-2 G 1-4 P 84-105	3
高橋 杏 岡嶋 紗世 (森バドミントン少年団)	○ 21-14 21-8	○ 21-15 21-14		M 2-0 G 4-0 P 84-51	1

4年生以下女子ダブルス	伊藤 小山内	村井 今	中屋敷 伴田	勝敗	順位
伊藤 結空 小山内 真緒 (東山バドミントンクラブ)		○ 21-5 21-15	× 21-19 20-22 16-21	M 1-1 G 3-2 P 99-82	2
村井 れい 今 涼香 (山の手ジュニアBC)	× 5-21 15-21		× 18-21 19-21	M 0-2 G 0-4 P 57-84	3
中屋敷 ひまり 伴田 望華 (東山バドミントンクラブ)	○ 19-21 22-20 21-16	○ 21-18 21-19		M 2-0 G 4-1 P 104-94	1