

第59回高体連函館支部新人バドミントン大会(19-11-22実施) 高校男子シングルス 1 ページ

- 0001 菊地 憲至
(函館工業)
- 0002 村井 建太
(知内)
- 0003 明井 大地
(森)
- 0004 村井 洋介
(函館フ・サール)
- 0005 米谷 和樹
(函館水産)
- 0006 船水 洋行
(七飯)
- 0007 船木 裕太
(松前)
- 0008 板谷 拓哉
(函館高専)
- 0009 菅原 龍士
(函館大谷)
- 0010 八角元太郎
(函館西)
- 0011 泉 直哉
(函大柏稜)
- 0012 古川 大稀
(函館中部)
- 0013 飯沼 勇介
(檜山北)
- 0014 新城 周平
(市立函館)
- 0015 斉藤 大智
(函大有斗)
- 0016 田中 良平
(八雲)
- 0017 山下 稜
(函館稜北)
- 0018 佐々木 優
(南茅部)
- 0019 井岸 大樹
(函館商業)

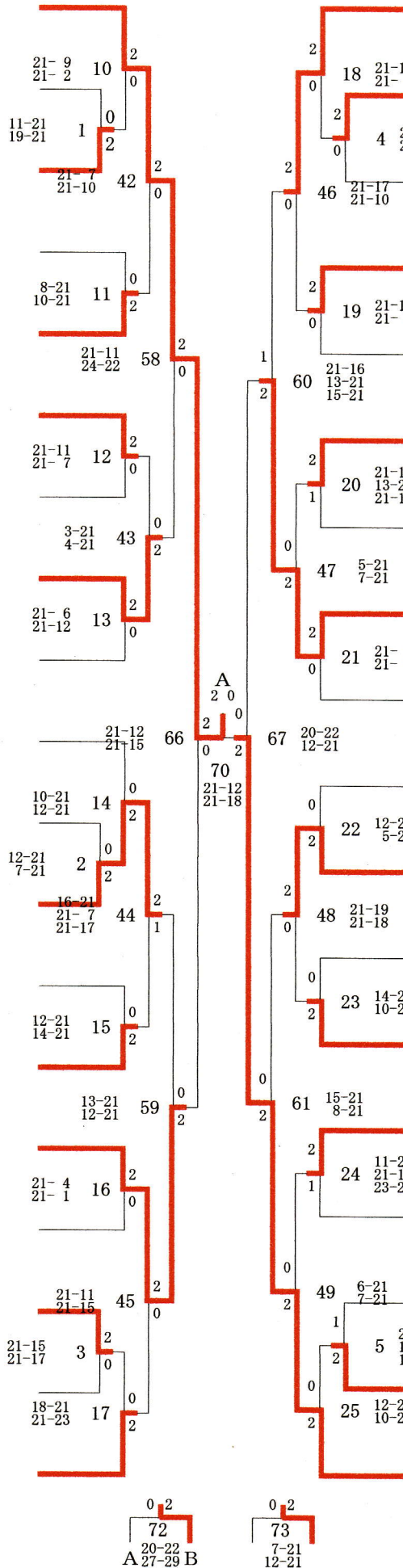

- 0020 菅原 佑太
(函館工業)
- 0021 影浦 大地
(八雲)
- 0022 伊藤 政昭
(南茅部)
- 0023 大橋 暁香
(市立函館)
- 0024 藤田 貴一
(函館フ・サール)
- 0025 北島 翔太
(函館水産)
- 0026 長尾 浩道
(函大有斗)
- 0027 野村 広基
(函館高専)
- 0028 菅野 祐太
(函館稜北)
- 0029 山田 純平
(檜山北)
- 0030 中山 秀樹
(森)
- 0031 伊川 優人
(松前)
- 0032 石山 和哉
(知内)
- 0033 北村 祐麻
(函大柏稜)
- 0034 前田 龍平
(函館西)
- 0035 中村 智也
(七飯)
- 0036 千葉 周作
(函館商業)
- 0037 浮須慎太郎
(函館中部)

0 2
72
20-22
A 27-29 B

0 2
73
7-21
12-21

第59回高体連函館支部新人バドミントン大会(19-11-22実施) 高校男子シングルス 2ページ

- 0038 太田 尊也
(函館工業)
- 0039 田中 拓也
(南茅部)
- 0040 千葉 圭太
(函館水産)
- 0041 柴谷 恵太
(市立函館)
- 0042 熊川 省吾
(函館商業)
- 0043 石谷 仁
(函大有斗)
- 0044 三橋 卓也
(七飯)
- 0045 品田 秀樹
(函館ラ・サール)
- 0046 柴谷 亮斗
(松前)
- 0047 伊藤 時也
(森)
- 0048 佐藤 文弥
(函館西)
- 0049 花巻 昂平
(函館稜北)
- 0050 松井 励
(函館中部)
- 0051 工藤 雅士
(八雲)
- 0052 熊谷 慎也
(函大柏稜)
- 0053 北見 祥吾
(函館高専)
- 0054 青山 竜也
(檜山北)
- 0055 石本 孝明
(知内)

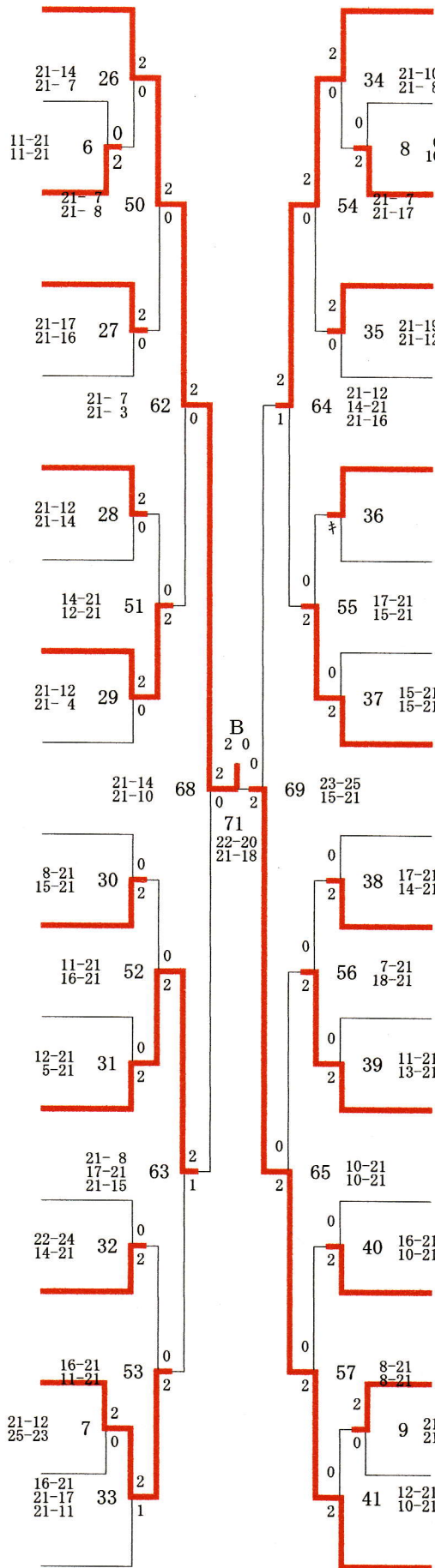

- 0056 佐藤 勇士
(市立函館)
- 0057 佐々木啓之
(七飯)
- 0058 平田 舜
(函館稜北)
- 0059 高橋 昂志
(函館高専)
- 0060 八木森裕哉
(函館西)
- 0061 奈良 将裕
(函大有斗)
- 0062 永井 良介
(松前)
- 0063 道下 大輔
(函館商業)
- 0064 鈴木 康平
(函館中部)
- 0065 石本 直樹
(知内)
- 0066 田井 一将
(檜山北)
- 0067 山本賢太郎
(函館ラ・サール)
- 0068 成田 祥平
(森)
- 0069 佐藤 匠
(南茅部)
- 0070 竹村 優希
(函大柏稜)
- 0071 越後 俊哉
(函館水産)
- 0072 三好 忠弘
(函館恵山)
- 0073 関谷 祐樹
(函館工業)

19-11-24 15:48

第59回高体連函館支部新人バドミントン大会(19-11-22実施) 男子シングルス5決

0001 齊藤 大智
(函大有斗)
0002 野村 広基
(函館高専)

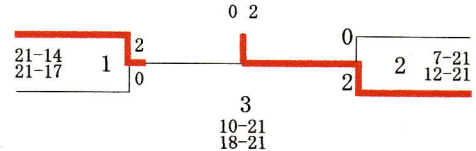

0003 松井 励
(函館中部)
0004 佐藤 勇士
(市立函館)