

# 第3回 北斗バドミントンジュニアフェスティバル 大会結果

主催—北斗市バドミントン協会

会場—北斗市総合体育館

主管—北斗上磯ジュニアバドミントンク

平成20年11月22～23日

中学 2・3 年 単	優勝		準優勝		3位	
	男子	渡辺 涼 島牧JBC	長船 拓也 島牧JBC	小山 和也 島牧中学校	海谷 慎吾 森中学校	
	女子	泥川 佳那 北斗上磯Jr	吉田 玲菜 マイティジュニア	桂 綾香 マイティジュニア	寺尾 実耶 北斗上磯Jr	

中学 2・3 年 複	優勝		準優勝		3位	
	男子	田中・和田 中の川少年団	太田・岩谷 さわら少年団	水口・谷内 森少年団	谷藤・玉井 日新中学校	
	女子	清水・石澤 大同ジュニア	石川・大森 島牧JBC	菅原・宇佐美 遺愛中学校	内田・中澤 森少年団	

小学 中学1 年 単	優勝		準優勝		3位	
	男子	福士 賢一 浪岡ジュニア	佐野 巴秋 マイティジュニア	塚本 光希 大同ジュニア	西方 優馬 大同ジュニア	
	女子	石澤 未夢 大同ジュニア	川村 綾花 北斗上磯Jr	三上 夏世 北斗上磯Jr	高畑 祐紀子 札幌JBC	

小学 中学1 年 複	優勝		準優勝		3位	
	男子	福士・山内 浪岡ジュニア	佐野・渡辺 マイティジュニア	塚本・西方 大同ジュニア	千葉・河村 さわら少年団	
	女子	川村・三上 北斗上磯Jr	梅本・服部 砂原中学校	上山・舩崎 上磯中学校	西川・西尾 南幌少年団	

混成 小学5 年	優勝		準優勝		3位	
	単	村上 正人 上磯少年団	菊池 佑太 島牧JBC	内田 成哉 森少年団	清水 史 大同ジュニア	
	複	清水・佐久間 大同ジュニア	佐々木・中田 島牧JBC	内田・山口 森少年団	福士・鎌田 浪岡ジュニア	

混成 小学 3・4 年	優勝		準優勝		3位	
	単	堀江 菜々子 水元少年団	渡辺 一平 マイティジュニア	木村 浩哉 ABA	中山 幸次 島牧JBC	
	複	木村・藤林 ABA	瀬戸・中村 上磯少年団	安田・佐藤 北斗上磯Jr	山内・奈良岡 浪岡ジュニア	

混成 小学 1・2 年	優勝		準優勝		3位	
	単	澤田 伊吹 山の手ひばり	藤林 輝 浪岡ジュニア	成田 凌 浪岡ジュニア	村上 晃也 函館ペアーズ	
	複	成田・藤林 浪岡ジュニア	菊村・和田 上磯ジュニア	澤田・中村 山の手ひばり	砂原・土田 函館ペアーズ	

# 中学2・3年男子単 B S 52

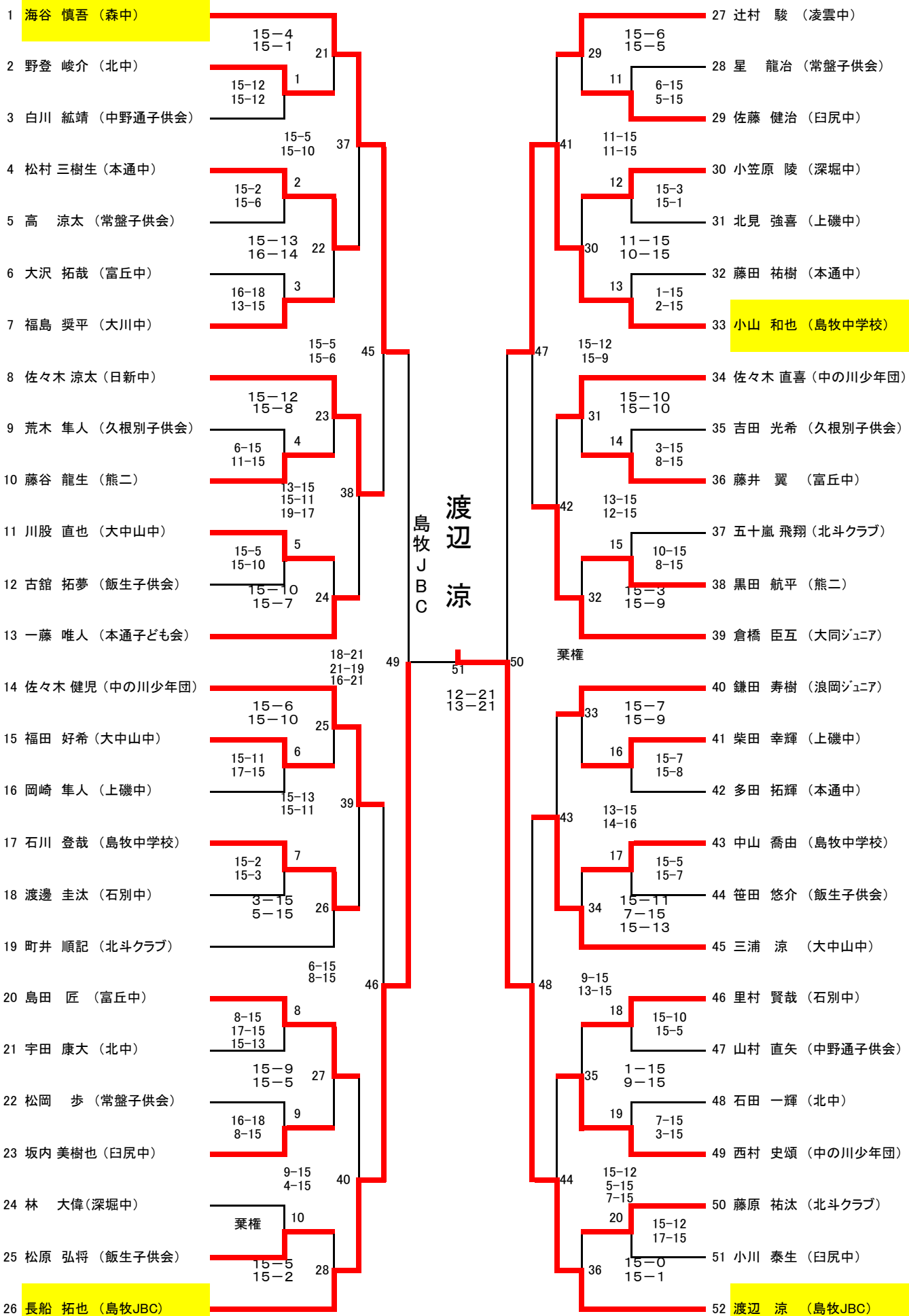

# 中学2・3年男子複 B D 29

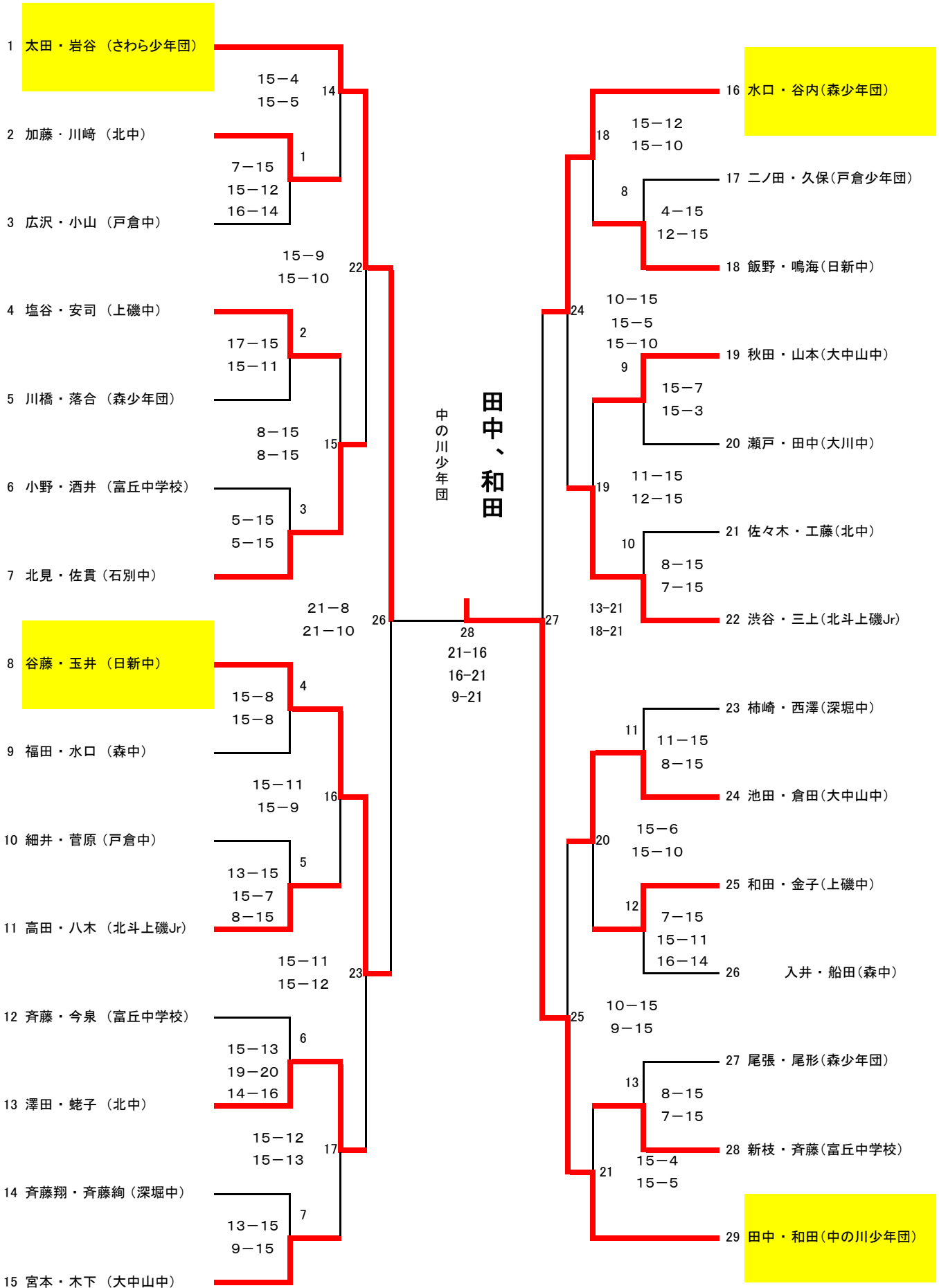

中学2・3年 女子 単

G S 42

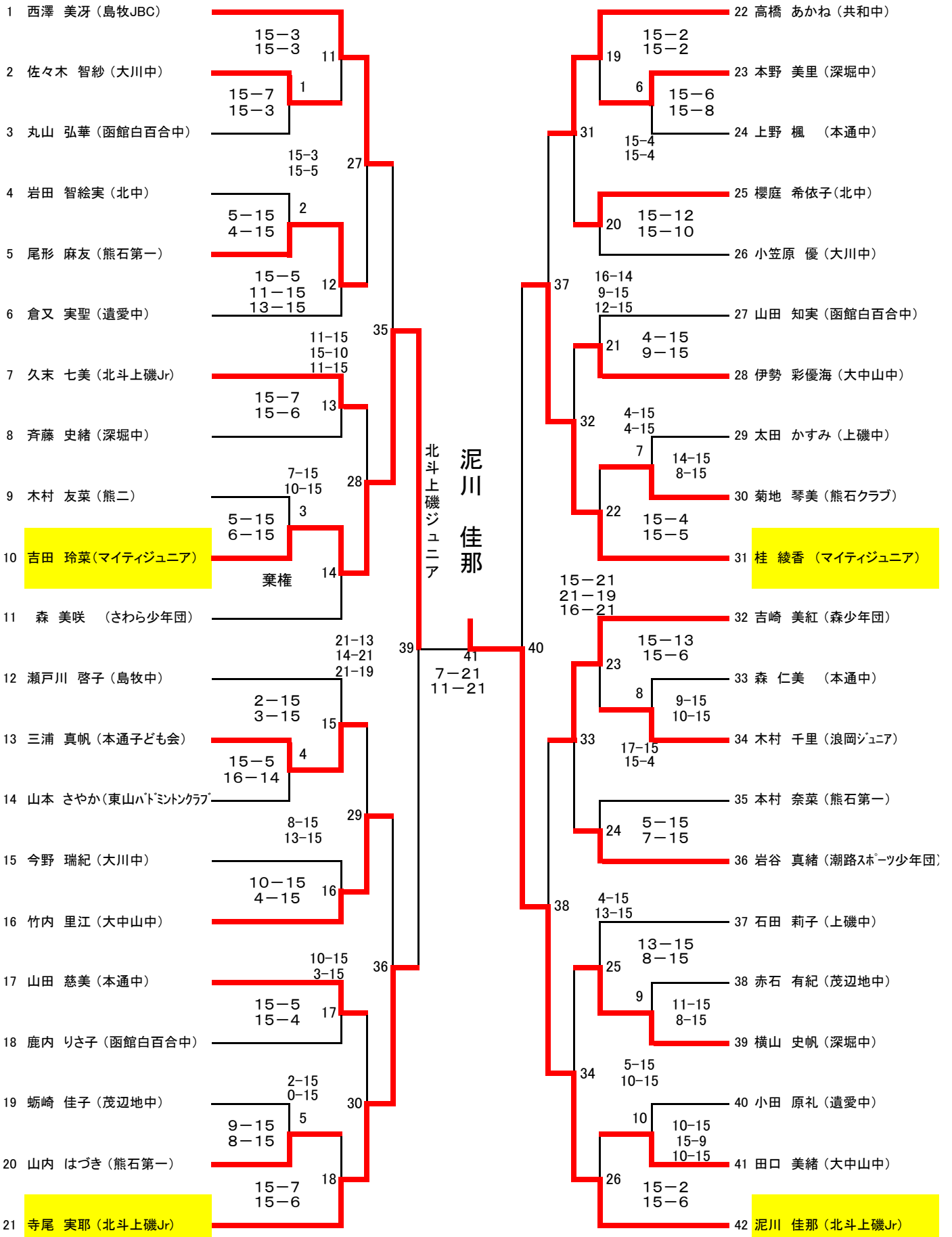

中学2・3年 女子 複

G D 34

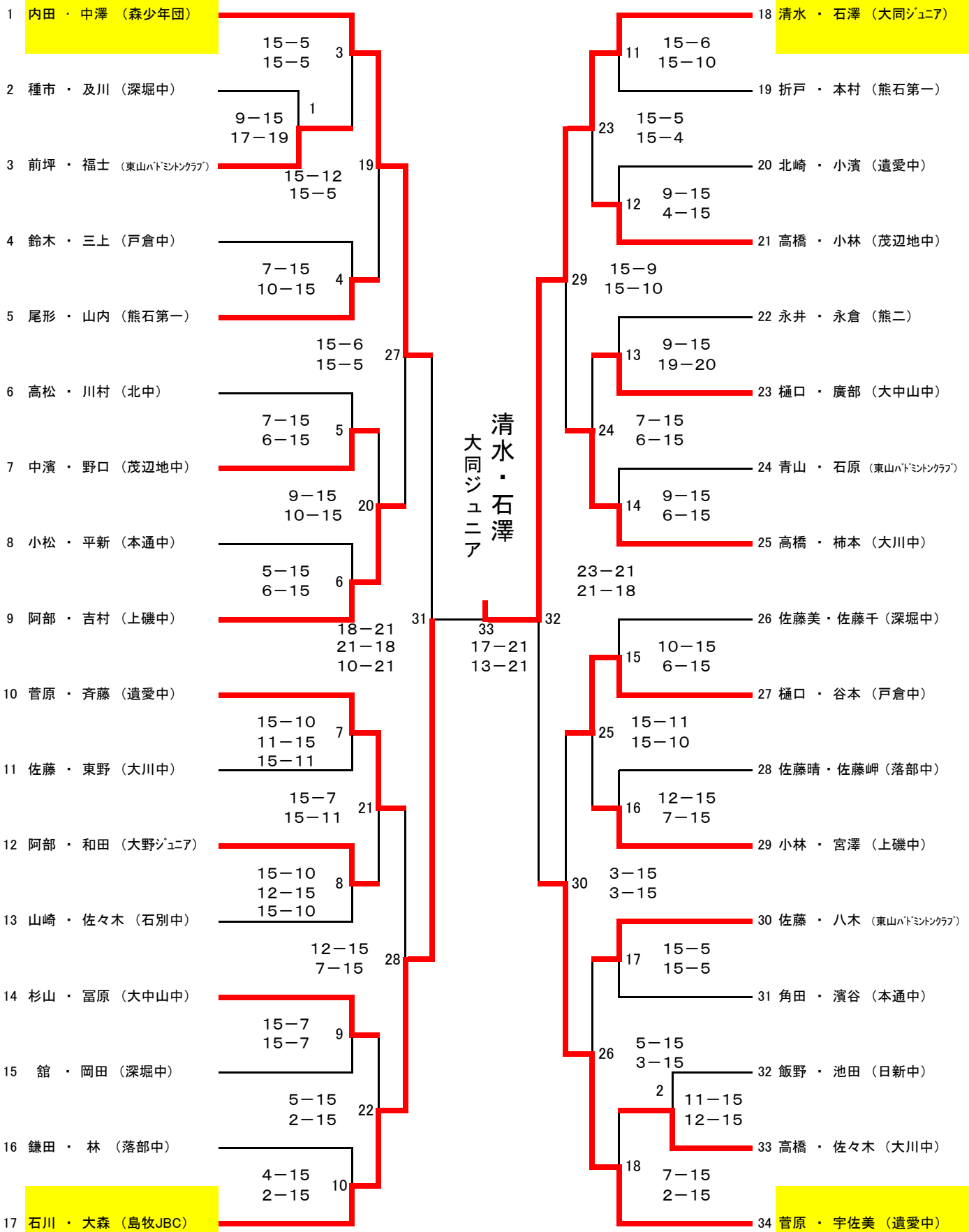

小中学年 男子 単 小中BS 51

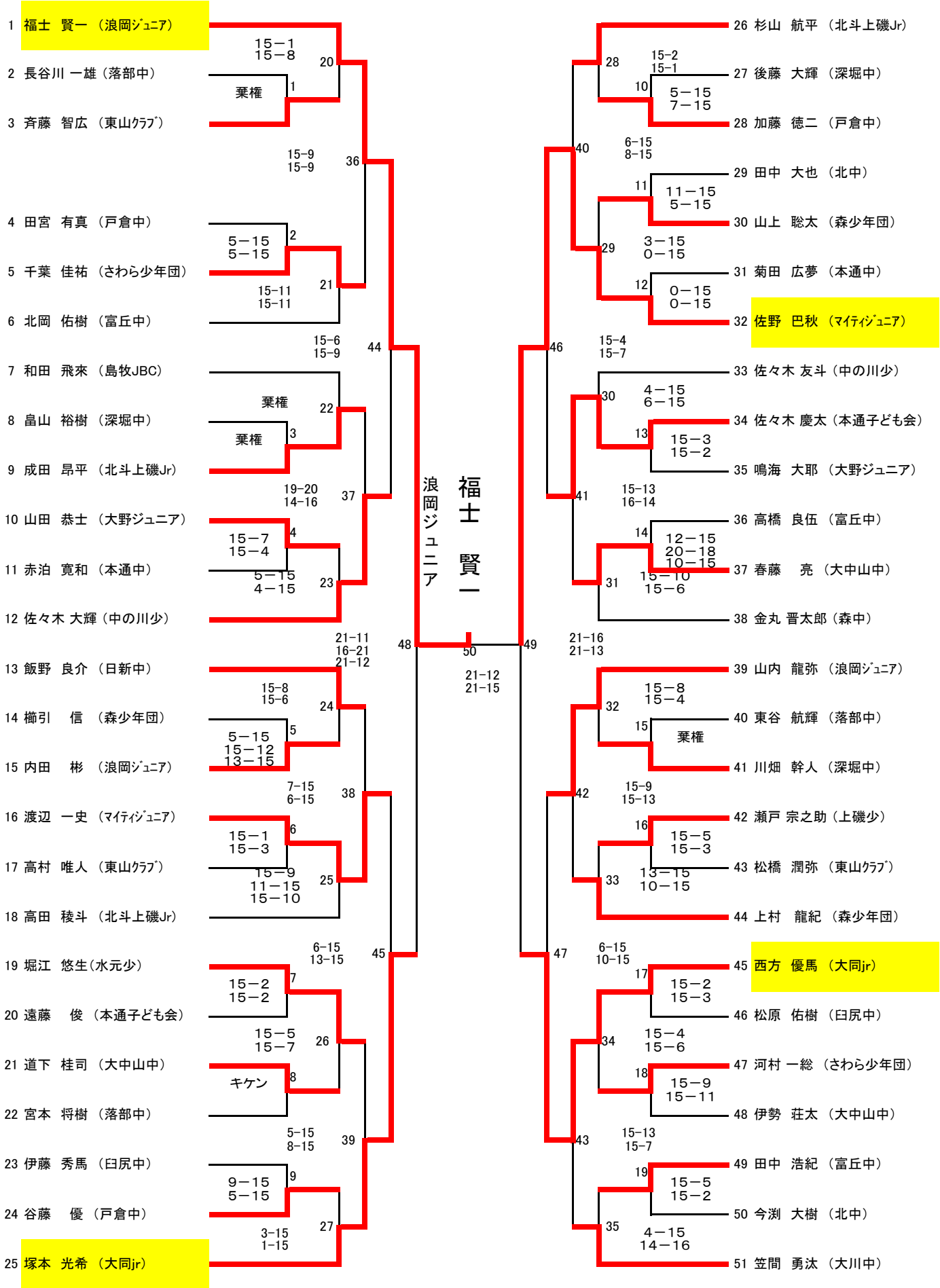

小中学年 男子 複 小中BD 30

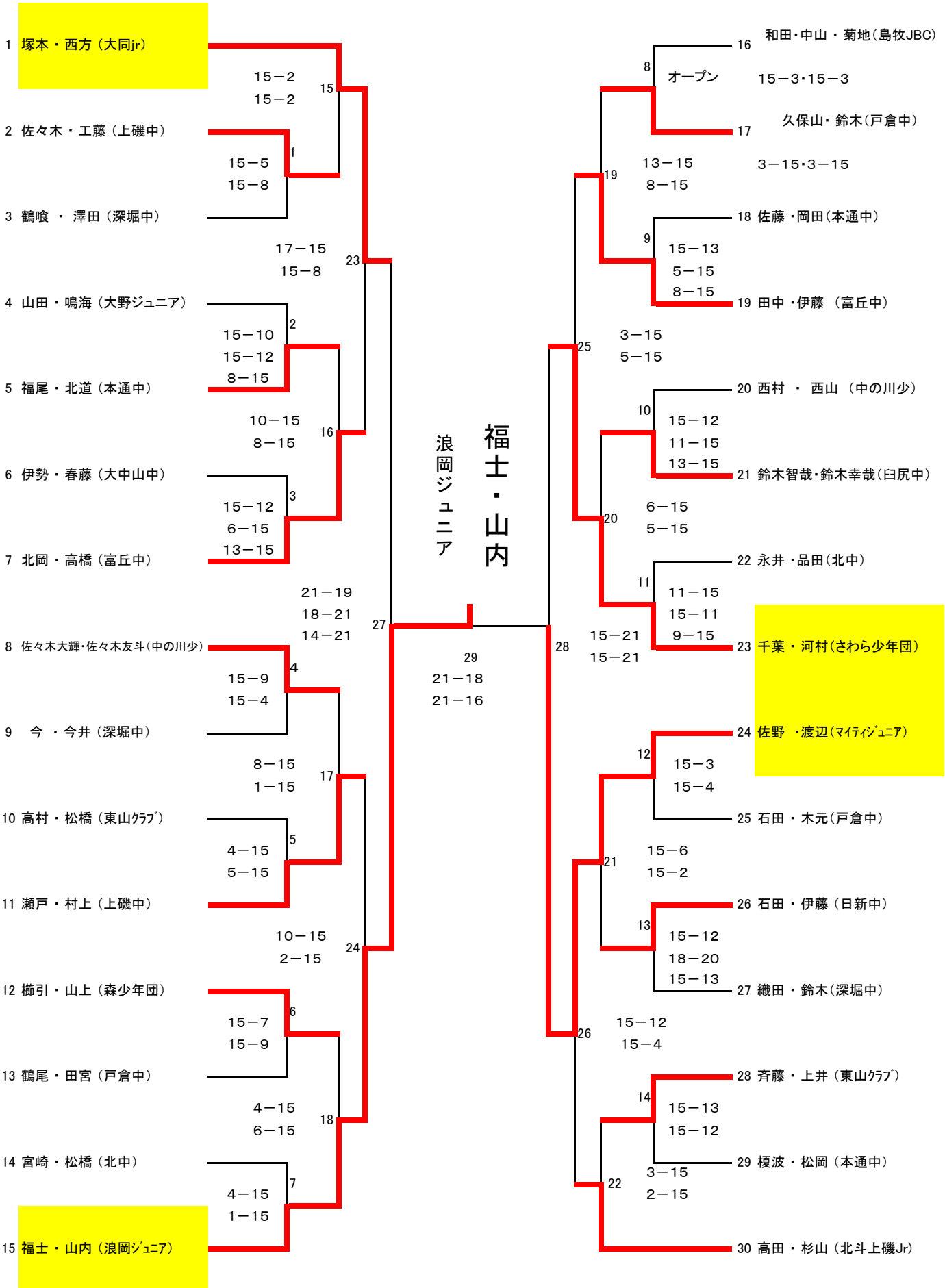

小中学年 女子 単 小中GS 61

- 1 石澤 未夢(大同ジュニア)
- 2 小濱 綾花(遺愛中)
- 3 阿部 みずほ(茂辺地中)
- 4 和田 郁美(上磯中)
- 5 西村 京花(濁川少年団)
- 6 高橋 恵 (大川中)
- 7 関口 南緒(深堀中)
- 8 和泉 麗菜(山の手ひばりBC)
- 9 池田 由希(大中山中)
- 10 竹内 早紀(本通子ども会)
- 11 藤倉 亜砂実(北中)
- 12 太田 玲菜(さわら少年団)
- 13 永浦 愛 (本通中)
- 14 能戸 ちひろ(戸倉中)
- 15 平田 まゆみ(森中)
- 16 山田 香朱美(浪岡ジュニア)
- 17 油谷 優奈(熊二)
- 18 富澤 美月(上磯中)
- 19 佐々木 望(石別中)
- 20 西川 晶野(南幌少年団)
- 21 佐藤 綾美(森中)
- 22 石原 左稀(本通子ども会)
- 23 三上 夏世(北斗上磯Jr)
- 24 後藤 ゆり(大同ジュニア)
- 25 笹谷 飛馬(大中山少年団)
- 26 中浜 悠 (大川中)
- 27 関谷 保奈美(日新中)
- 28 鍵谷 久美(遺愛中)
- 29 藤倉 沙耶佳(山の手ひばりBC)
- 30 鈴木 玲奈(北中)
- 31 梅本 絵理(砂原中)

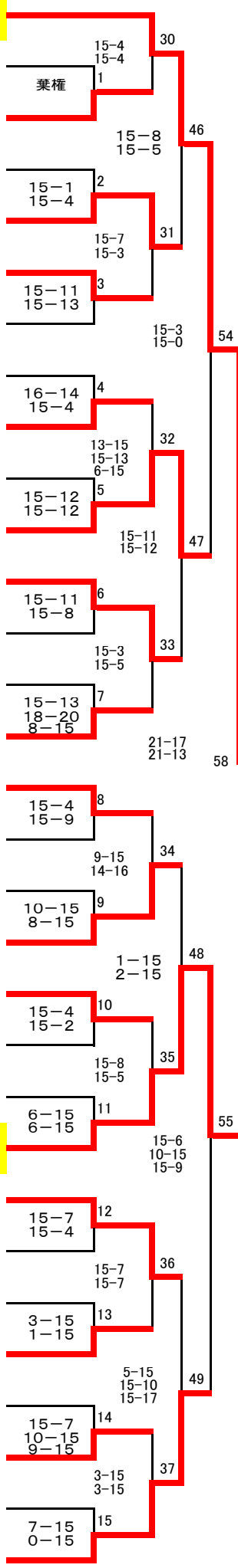

石澤 未夢  
大同ジュニア

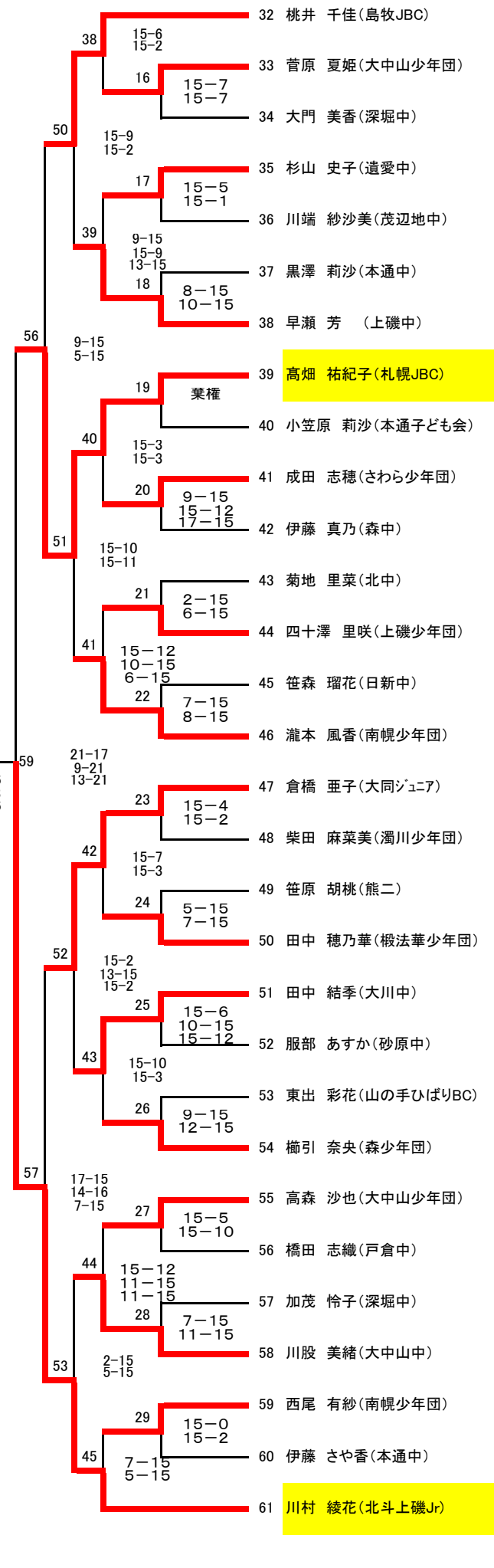

高畑 祐紀子(札幌JBC)

川村 綾花(北斗上磯Jr)



# 小中学年 女子 複 小中GD 30

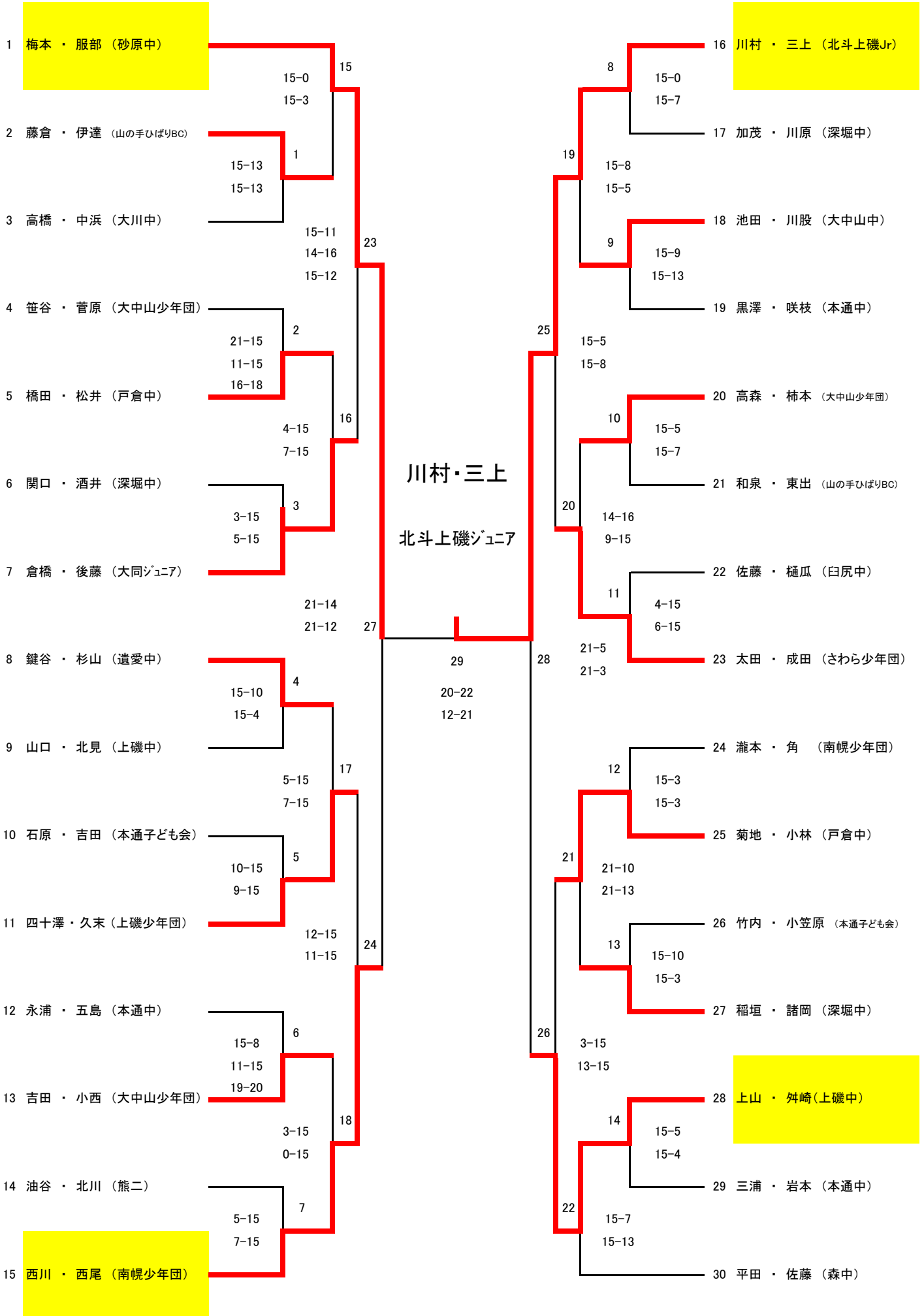

# 混成 5年 S 40

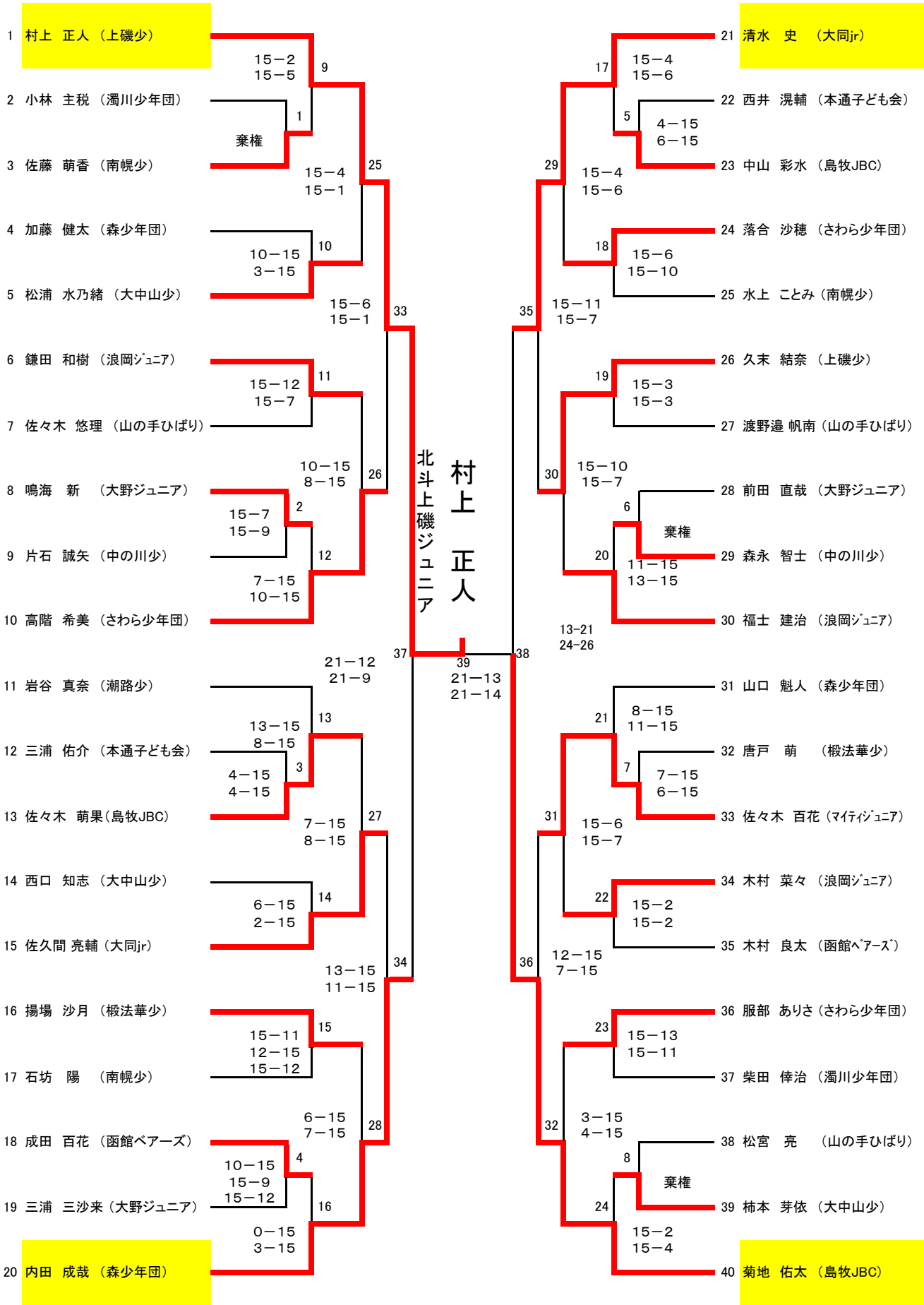

# 混成 5年 D 22

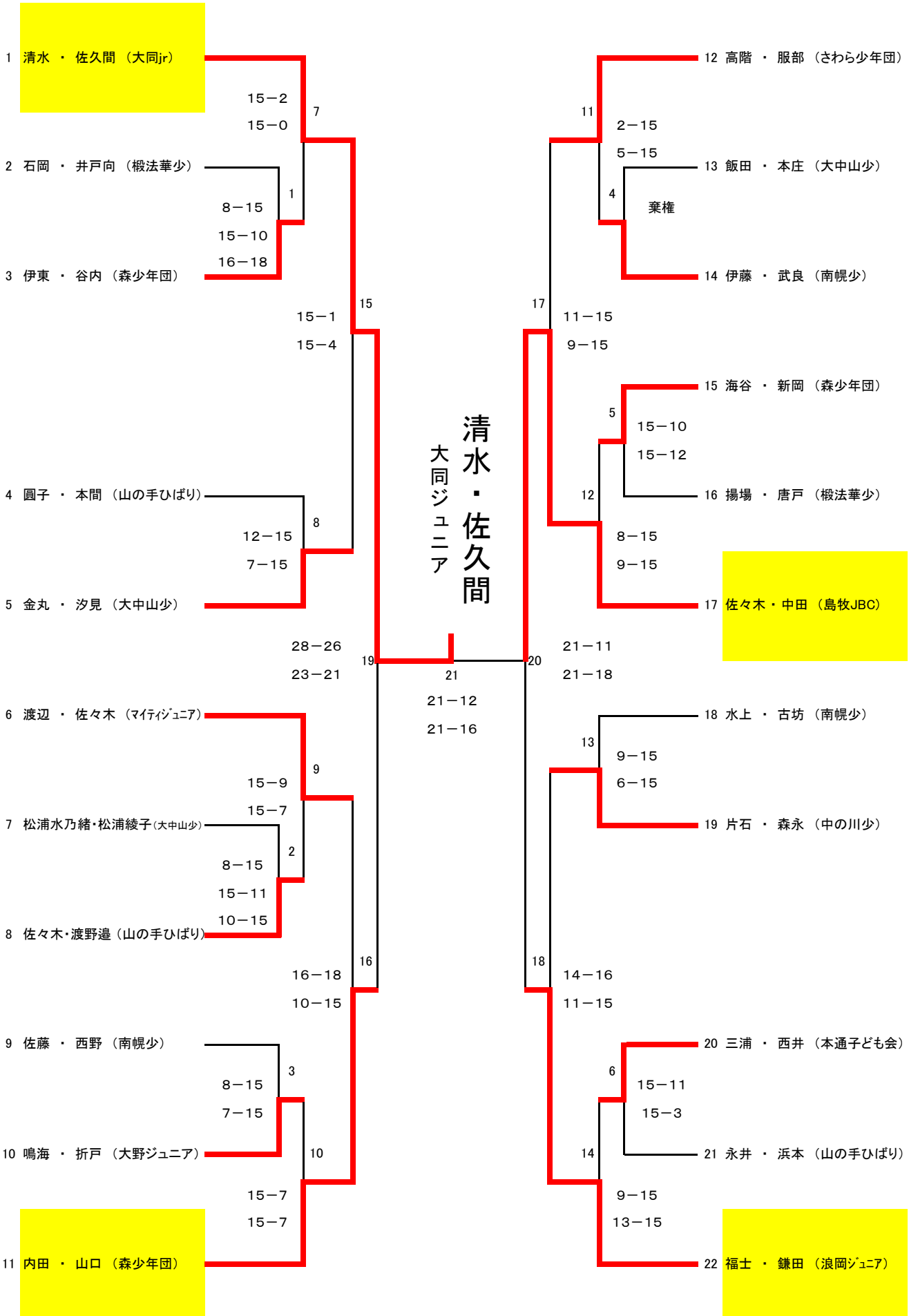

# 混成 3・4年 S 47

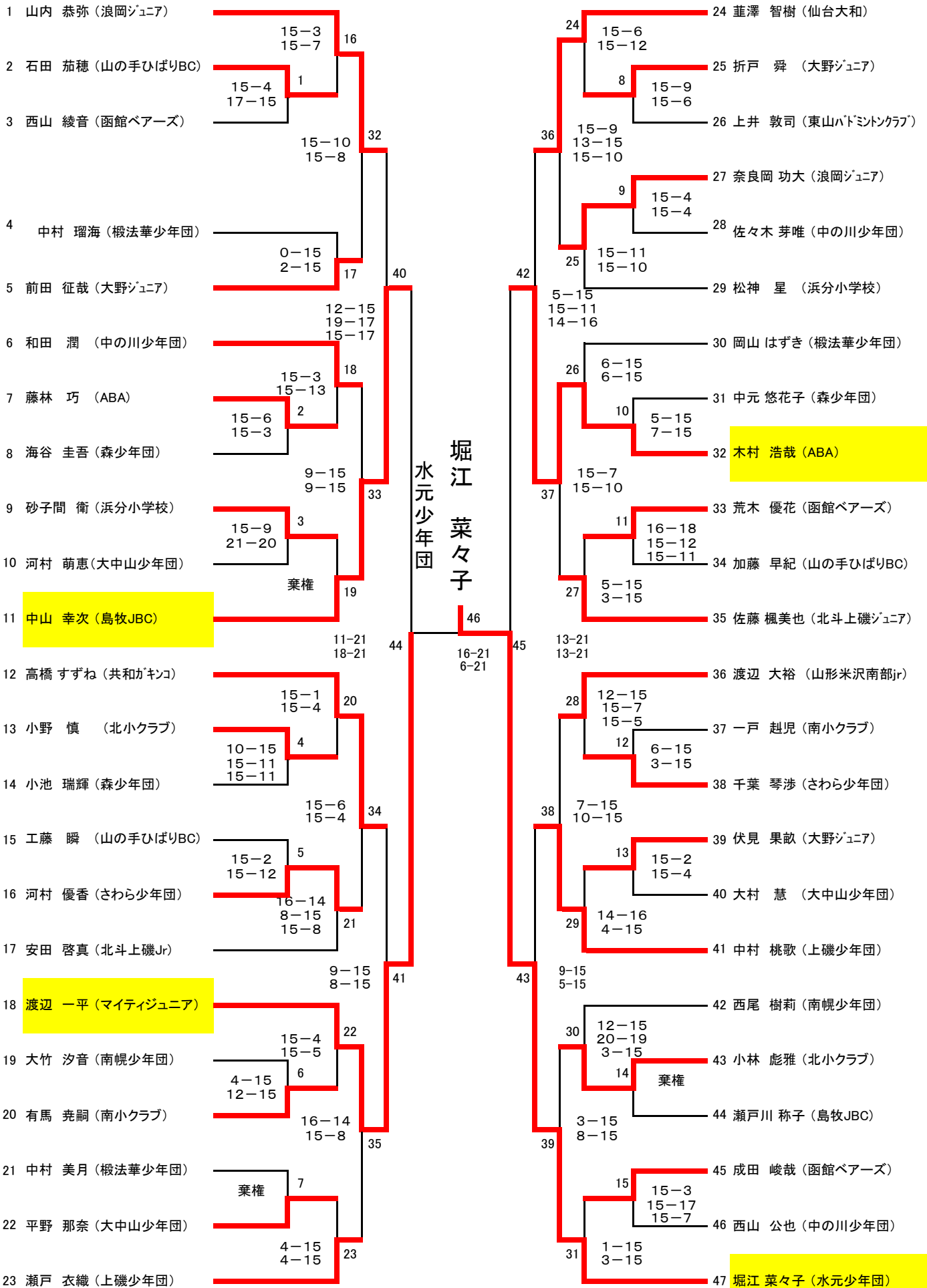

混成 3・4年 D 28

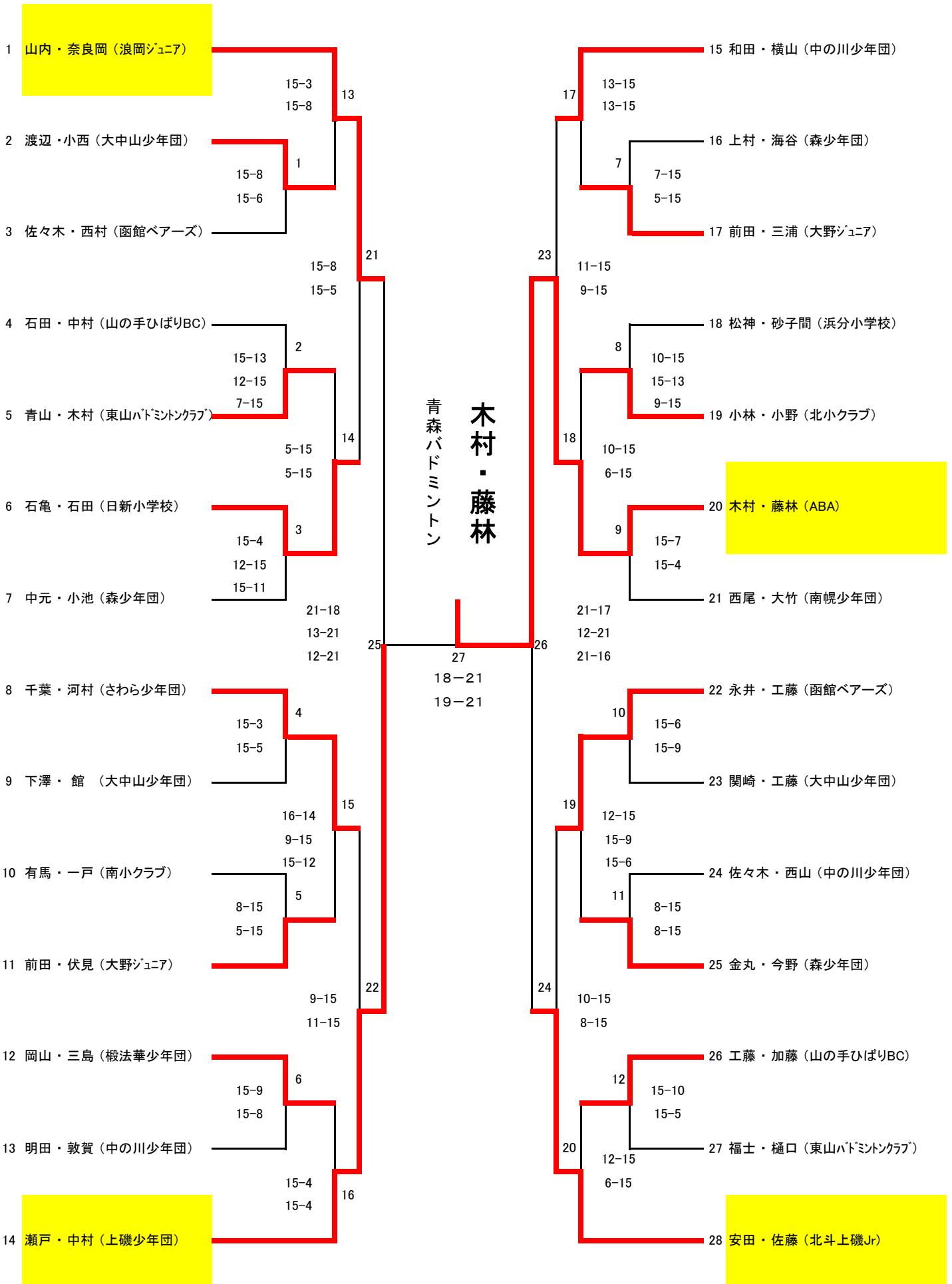

1・2年 混成 S 15本1ゲーム 各ブロック2位までが決勝トーナメントへ進む

A ブロック	澤田	山口	菊村	永井	勝敗	得失差	順位
澤田 伊吹(山の手ひばりBC)		1 15-4	9 15-10	17 15-7	3勝0敗		1
山口 美彩(森少年団)	1 4-15		21 15-10	13 15-8	2勝1敗		2
菊村 苑香(北斗上磯Jr)	9 10-15	21 10-15		5 9-15	0勝3敗		4
永井 寛士(函館ベアーズ)	17 7-15	13 8-15	5 15-9		1勝2敗		3

B ブロック	藤林	和田	工藤	砂子間	勝敗	得失差	順位
藤林 輝(浪岡ジュニア)		2 15-8	10 15-2	18 15-6	3勝0敗		1
和田 恵(北斗上磯Jr)	2 8-15		22 15-9	14 9-15	1勝2敗		3
工藤 朔椰(函館ベアーズ)	10 2-15	22 9-15		6 2-15	0勝3敗		4
高階 咲希(さわら少年団)	18 6-15	14 15-9	6 15-2		2勝1敗		2

C ブロック	落合	廣岡	高階	村上	勝敗	得失差	順位
落合 美菜穂(さわら少年団)		3 6-15	11 ○	19 6-15	1勝2敗		3
廣岡 幸(上磯少年団)	3 15-6		23 ○	15 12-15	2勝1敗		2
砂子間 うらら(浜分小学校)	11 棄権	23 棄権		7 6-15	0勝3敗		4
村上 晃也(函館ベアーズ)	19 15-6	15 15-12	7 15-6		3勝0敗		1

D ブロック	成田	岩谷	中村	池田	勝敗	得失差	順位
成田 凌(浪岡ジュニア)		4 15-7	12 15-5	20 15-10	3勝0敗		1
岩谷 慧祐(さわら少年団)	4 7-15		24 10-15	16 11-15	0勝3敗		4
中村 颯人(山の手ひばりBC)	12 5-15	24 15-10		8 15-11	2勝1敗		2
池田 古都(上磯少年団)	20 10-15	16 15-11	8 11-15		1勝2敗		3

決勝トーナメント

15本1ゲーム

澤田 伊吹

山の手ひばり

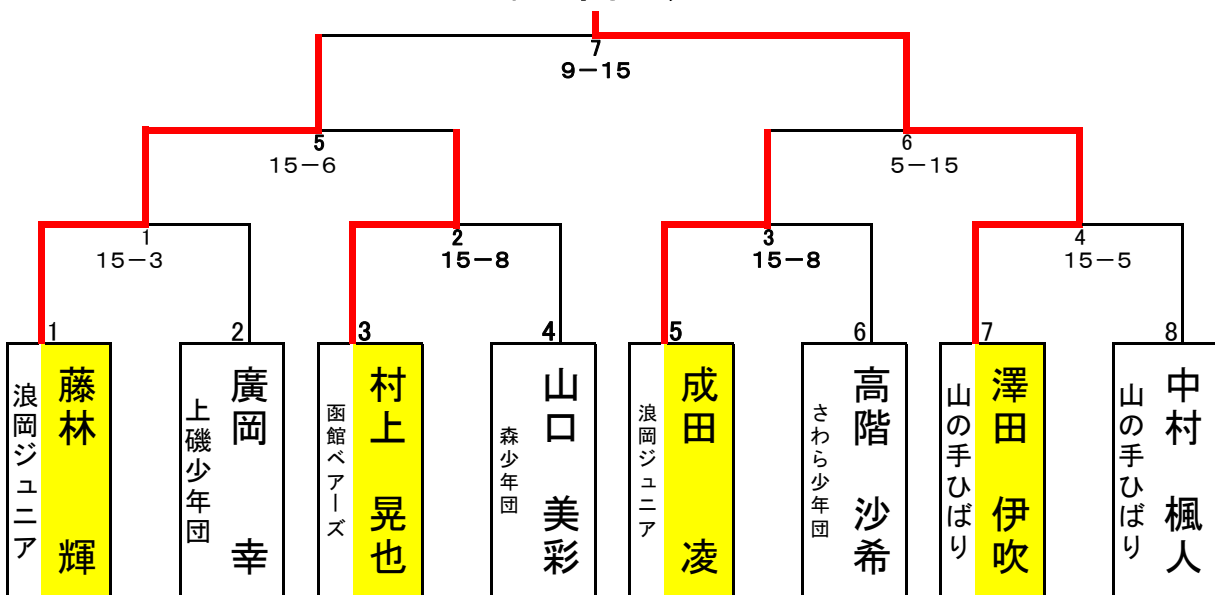

1・2年 混成 D 15本1ゲーム 各ブロック2位までが決勝トーナメントへ進む

A ブロック	砂原・土田	坂本・落合	廣岡・池田	勝 敗	得失ゲーム差	得失点差	順位
砂原・土田((函館ベアーズ)		1 15-7	7 15-11	2勝0敗			1
坂本・落合(さわら少年団)	1 7-15		4 12-15	0勝2敗			3
廣岡・池田(上磯少年団)	7 11-15	4 15-12		1勝1敗			2
B ブロック	菊村・和田	高階・落合	砂子間・西村	勝 敗	得失ゲーム差	得失点差	順位
菊村・和田 (上磯Jr)		2 15-14	8 15-5	2勝0敗			1
高階・落合(さわら少年団)	2 14-15		5 15-5	1勝1敗			2
砂子間・西村(浜分小)	8 5-15	5 5-15		0勝2敗			3
C ブロック	澤田・中村	藤林・成田	村上・伊藤	勝 敗	得失ゲーム差	得失点差	順位
澤田・中村(山の手ひばり)		3 11-15	9 15-13	1勝1敗			2
藤林・成田(浪岡ジュニア)	3 15-11		6 15-8	2勝0敗			1
村上・伊藤(函館ベアーズ)	9 13-15	6 8-15		0勝2敗			3

決勝トーナメント

15本1ゲーム

成田・藤林

浪岡ジュニア

