

### 男子団体 (B T)

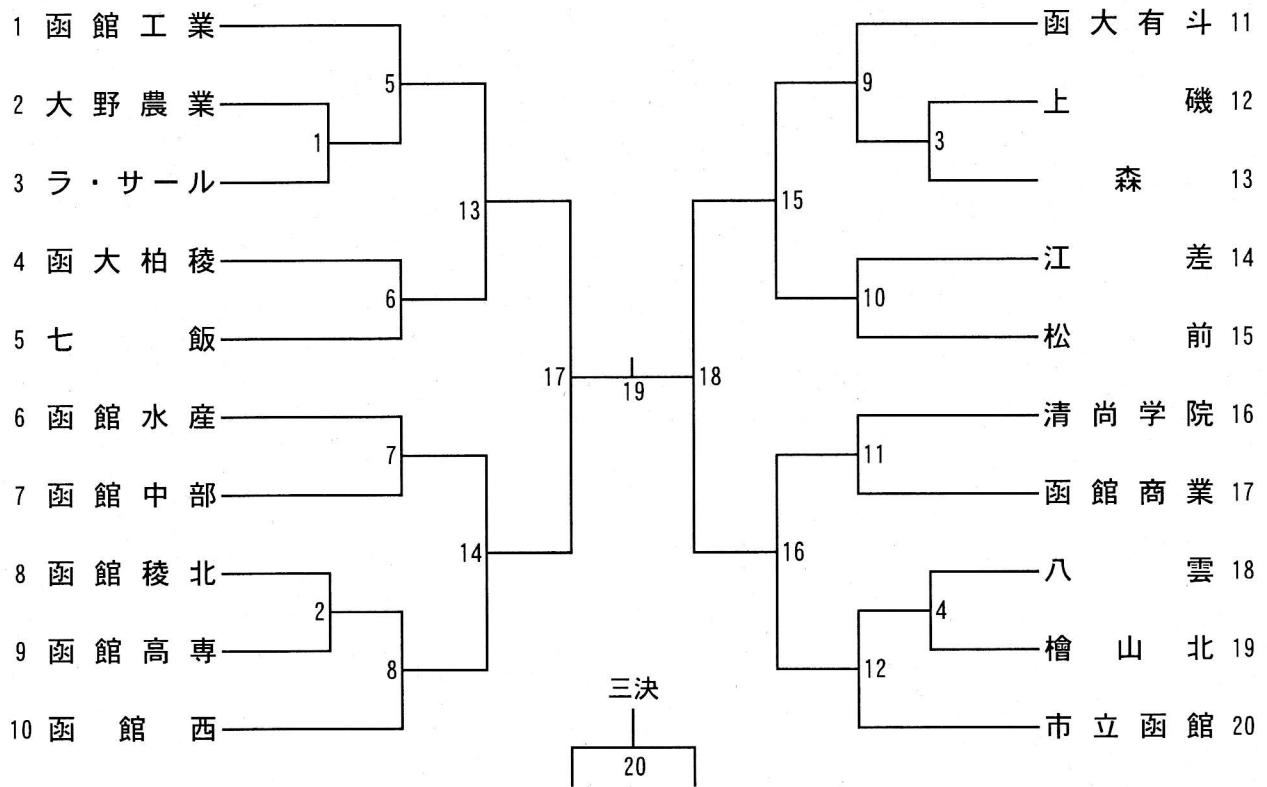

### 女子団体 (G T)

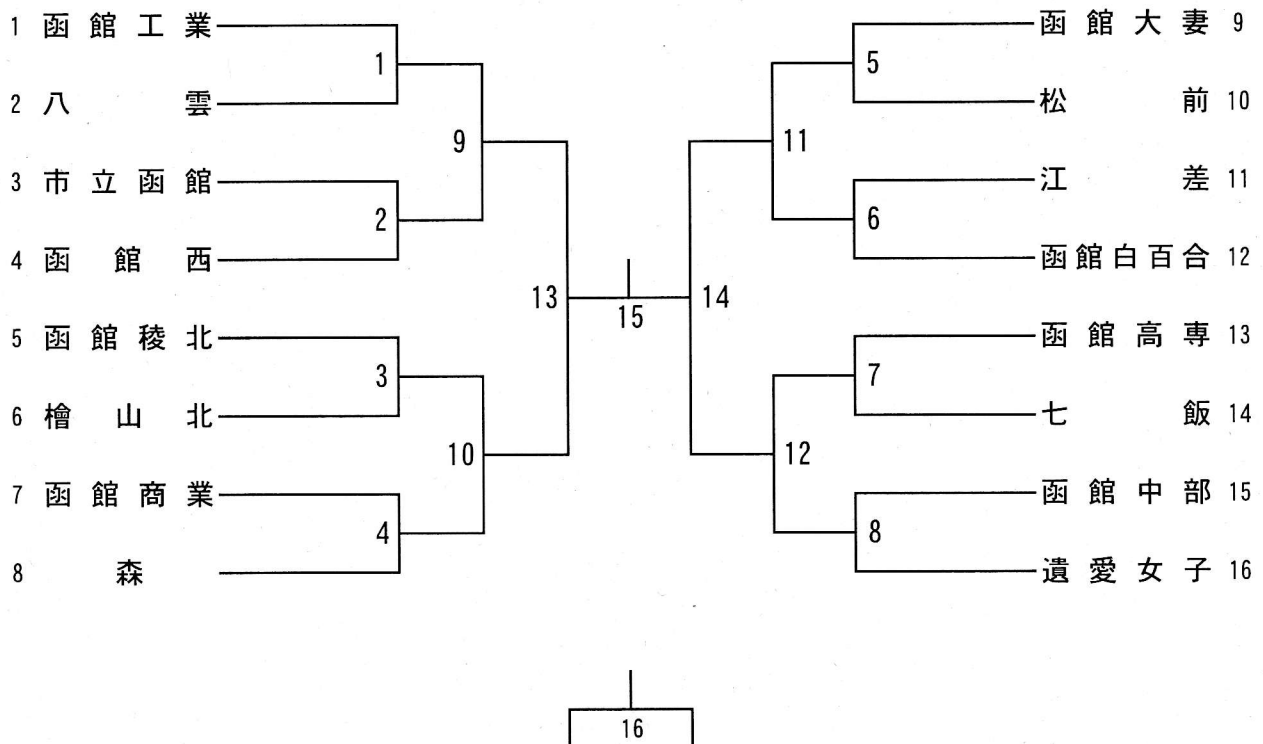

# 男子ダブルス (BD)

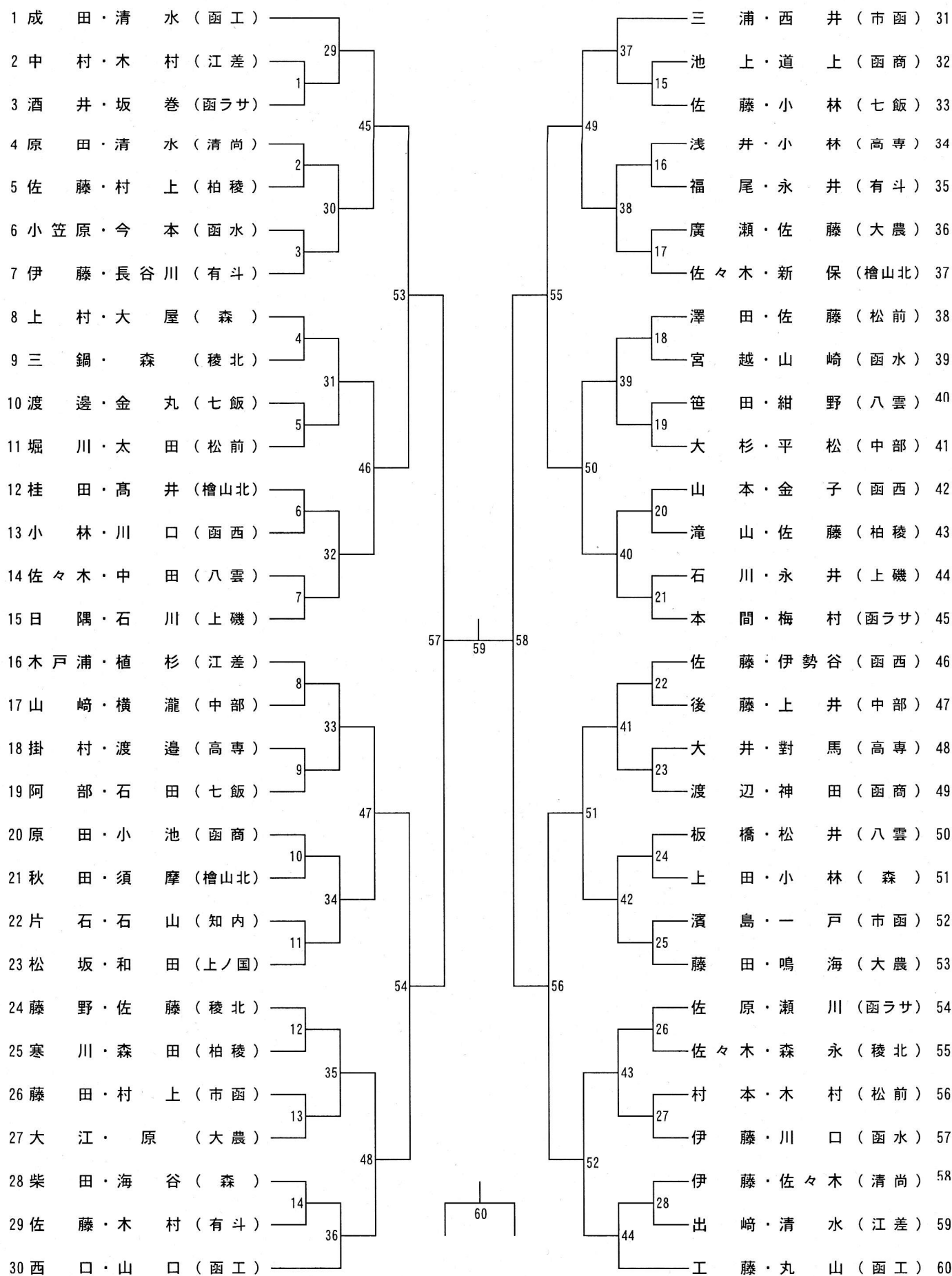

女子ダブルス (GD)

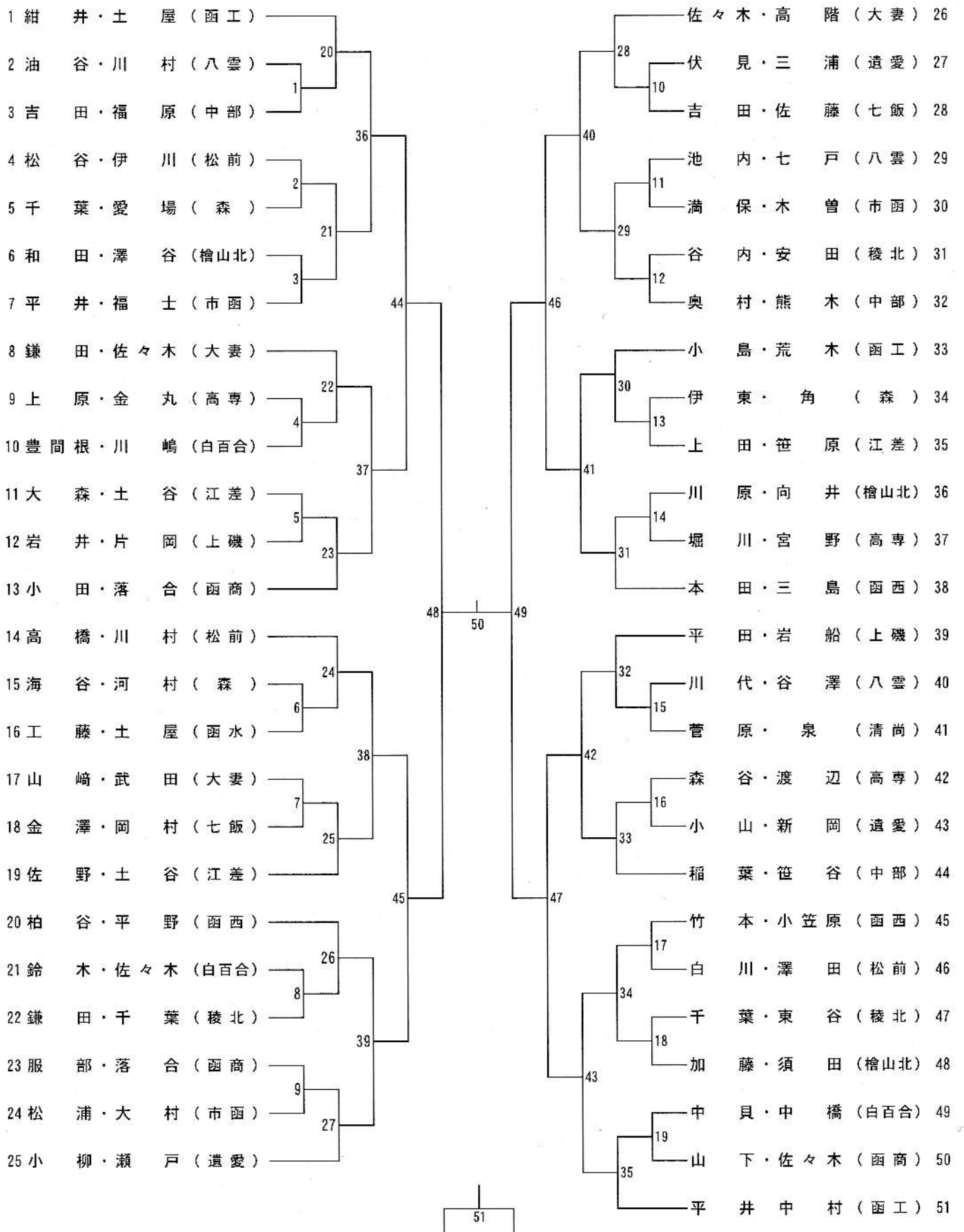

# 男子シングルス (BS)

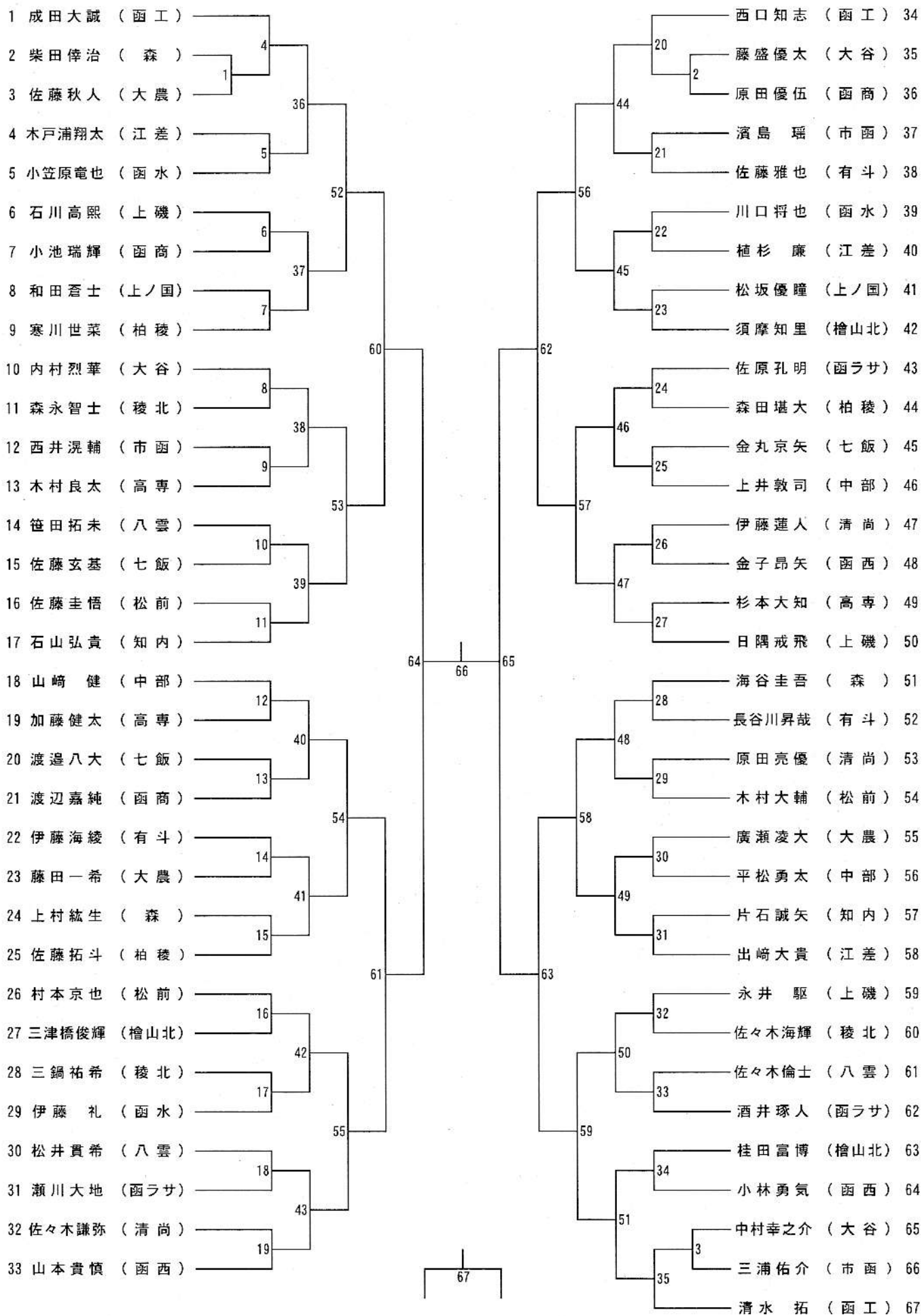

# 女子シングルス (GS)

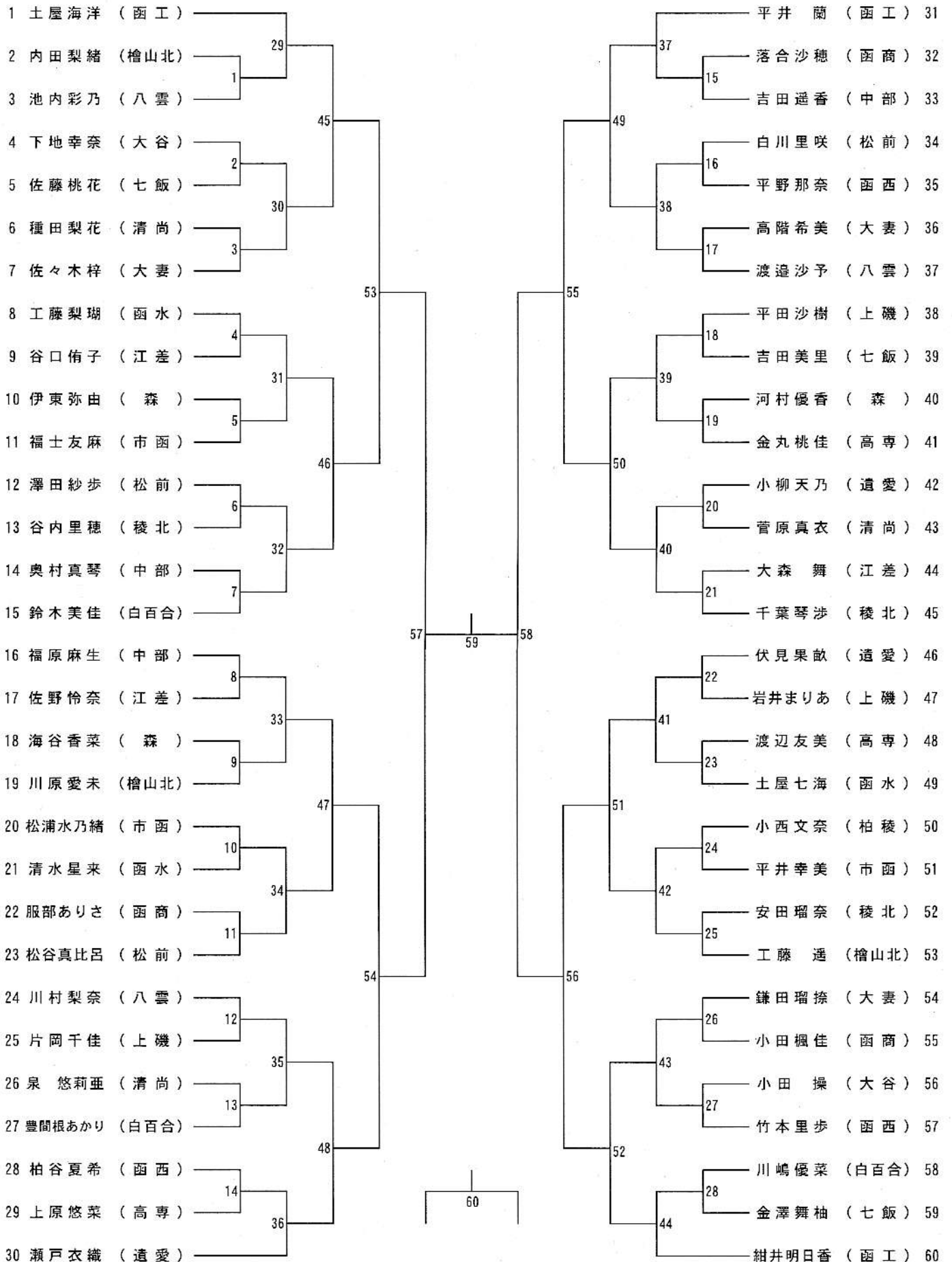

# タイムテーブル

5月28日(木) 第1日目 団体戦

	1	2	3	4	5	6	7	8
10:30~	BT1	BT2	BT3	BT4	GT1	GT2	GT3	GT4
	GT5	GT6	GT7	GT8	BT5	BT6	BT7	BT8
	BT9	BT10	BT11	BT12	GT9	GT10	GT11	GT12
	BT13	BT14	BT15	BT16				
	GT13		GT14		BT17		BT18	
	GT15		GT16		BT19		BT20	

5月29日(金) 第2日目 個人戦

	1	2	3	4	5	6	7	8
10:20~	GD1	GD2	GD3	GD4	GD5	GD6	GD7	GD8
	GD9	GD10	GD11	GD12	GD13	GD14	GD15	GD16
	GD17	GD18	GD19	BD1	BD2	BD3	BD4	BD5
	BD6	BD7	BD8	BD9	BD10	BD11	BD12	BD13
	BD14	BD15	BD16	BD17	BD18	BD19	BD20	BD21
	BD22	BD23	BD24	BD25	BD26	BD27	BD28	GD20
	GD21	GD22	GD23	GD24	GD25	GD26	GD27	GD28
	GD29	GD30	GD31	GD32	GD33	GD34	GD35	BD29
	BD30	BD31	BD32	BD33	BD34	BD35	BD36	BD37
	BD38	BD39	BD40	BD41	BD42	BD43	BD44	GD36
	GD37	GD38	GD39	GD40	GD41	GD42	GD43	BD45
	BD46	BD47	BD48	BD49	BD50	BD51	BD52	BS1
	BS2	BS3	GS1	GS2	GS3	GS4	GS5	GS6
	GD44	GD45	GD46	GD47	BD53	BD54	BD55	BD56
	GS7	GS8	GS9	GS10	GS11	GS12	GS13	GS14
	GD48	GD49	BD57	BD58	GS15	GS16	GS17	GS18
	GS19	GS20	GS21	GS22	GS23	GS24	GS25	GS26
	GD50	GD51	BD59	BD60	GS27			

※進行の都合により、コートや試合順が変更になる場合がありますので、放送に十分注意してください。

5月30日(土) 第3日目 個人戦

	1	2	3	4	5	6	7	8
10:05~ 単	BS4	BS5	BS6	BS7	BS8	BS9	BS10	BS11
	BS12	BS13	BS14	BS15	BS16	BS17	BS18	BS19
	BS20	BS21	BS22	BS23	BS24	BS25	BS26	BS27
	BS28	BS29	BS30	BS31	BS32	BS33	BS34	BS35
	GS28	GS29	GS30	GS31	GS32	GS33	GS34	GS35
	GS36	GS37	GS38	GS39	GS40	GS41	GS42	GS43
	BS36	BS37	BS38	BS39	BS40	BS41	BS42	BS43
	BS44	BS45	BS46	BS47	BS48	BS49	BS50	BS51
	GS44	GS45	GS46	GS47	GS48	GS49	GS50	GS51
	BS52	BS53	BS54	BS55	BS56	BS57	BS58	BS59
	GS52	GS53	GS54	GS55	BS60	BS61	BS62	BS63
	GS56	GS57	BS64	BS65				
	GS58	GS59	BS66	BS67				

## 北斗市総合体育館使用上の注意

高体連函館支部バドミントン専門部

1. アリーナでの飲食は禁止します。
2. 飲食は、ロビー・ギャラリー等の指定された場所でとってください。
3. 弁当容器を含むゴミは、各校ごとにお持ち帰りください。
4. 体育館内のゴミ箱は使用しないでください。
5. トイレはきれいに使用してください。
6. アリーナ以外ではシャトルを打たないでください。
7. 体育館内のコンセントの使用は禁止します。
8. 下館の際は、各自・各校ごとにベンチ周辺の清掃をしてください。
9. 土足は厳禁します。
10. 貴重品は各自・各校で責任を持ってください。
11. 自転車は指定の場所に整理して駐輪すること。

体育館の使用は、高校生として、

バドミントン競技の選手として

恥ずかしくないよう、ルールを守って

爽やかに使用させてもらいましょう。

# 第67回高体連函館支部バドミントン選手権大会

## 公式練習コート割

5月28日(木) 北斗市総合体育館

	1	2	3	4	5	6	7	8
9:20 ~9:30	柏 稜	上磯(男)	上磯(女)	七飯(男)	七飯(女)	函商(男)	函商(女)	大 妻
9:30 ~9:40	中部(男)	中部(女)	函西(男)	函西(女)	ラサール	函水(男)	函水(女)	白百合
9:40 ~9:50	稜北(男)	稜北(女)	檜山北(男)	檜山北(女)	遺 愛	清尚(男)	清尚(女)	大 農
9:50 ~10:00	八雲(男)	八雲(女)	松前(男)	松前(女)	江差(男)	江差(女)	市函(男)	市函(女)
10:00 ~10:10	函工(男)	函工(女)	森(男)	森(女)	高専(男)	高専(女)	有 斗	大 谷
10:10 ~10:20	知 内							

5月29日(金) 北斗市総合体育館

	1	2	3	4	5	6	7	8
9:10 ~9:20	中部(男)	中部(女)	函西(男)	函西(女)	ラサール	函水(男)	函水(女)	白百合
9:20 ~9:30	柏 稜	上磯(男)	上磯(女)	七飯(男)	七飯(女)	函商(男)	函商(女)	大 妻
9:30 ~9:40	稜北(男)	稜北(女)	檜山北(男)	檜山北(女)	八雲(男)	八雲(女)	松前(男)	松前(女)
9:40 ~9:50	森(男)	森(女)	高専(男)	高専(女)	遺 愛	清尚(男)	清尚(女)	大 農
9:50 ~10:00	函工(男)	函工(女)	有 斗	大 谷	江差(男)	江差(女)	市函(男)	市函(女)
10:00 ~10:10	知 内							

5月30日(土) 市民体育館

	1	2	3	4	5	6	7	8
9:10 ~9:25	男子シングルス出場者①							
9:25 ~9:40	男子シングルス出場者②							
9:40 ~9:55	女子シングルス出場者							

※ 時間、コートは変更することがあります。